



מכרז פומבי מס' 10/22

אספקה והתקנה של מתקני פרסום מוארים
בעיר בת-ים

אוקטובר 2022



מסמכי המכרז:

מסמך א' - הזמנה להציע הצעות

נספחים למכרז:

- נספח מס' 1א למכרז - טופס הצהרת המשתתף ;
- נספח מס' 1ב למכרז - הצהרה לפי חוק עסקאות גופים ציבוריים ;
- נספח מס' 2 למכרז - נוסח כתב ערבות המכרז ;
- נספח מס' 3 למכרז - טופס הצהרה על פרטי המשתתף במכרז ;
- נספח מס' 4 למכרז - טופס ההצעה הכספית של המשתתף במכרז ;
- נספח מס' 5 למכרז - תצהיר להוכחת ניסיון ;
- נספח מס' 6 למכרז - הנחיות לתכנון המתקנים ;
- נספח מס' 7 למכרז - תצהיר עסק בשליטת אישה ;
- נספח מס' 8 למכרז - הצהרה בדבר היעדר קרבה משפחתית לעובד עיריית בת-ים או לעובד תאגידיה העירוניים ותצהיר היעדר ניגוד עניינים ;
- נספח מס' 9 למכרז - תצהיר בדבר אי תיאום הצעות למכרז ;

מסמך ב' – החוזה ונספחיו

נוסח חוזה ההתקשרות עם הזוכה על נספחיו ;

נספחים לחוזה:

- נספח א'- נוסח ערבות ביצוע ;
- נספח ב'- אישור עריכת ביטוחי החברה ;
- נספח ג'- מפרטים טכניים למתקנים ;
- נספח ד'- רשימת מיקומים למתקנים ;



מסמך א'

אספקה והתקנה של מתקני פרסום מוארים בעיר בת ים

תנאים כלליים למשתתפים

1. כללי:

- 1.1 החברה לתרבות פנאי וספורט בת ים בע"מ (להלן: "המזמינה" ו/או "החברה") היא תאגיד עירוני בבעלותה של עיריית בת ים (להלן: "העירייה").
- 1.2 העירייה מינתה את החברה לפרסם את המכרז, לנהל את הליכוי, להוציא לפועל את העבודות, וכן את מלאכת הפיקוח, תאום והבקרה על ביצוע העבודות נושא מכרז זה. החברה מזמינה בזאת מציעים להגיש הצעות לאספקה והתקנה של מתקני פרסום מוארים, כהגדרתם להלן, הכל כמפורט בתנאי המכרז אשר יהוו חלק בלתי נפרד מהסכם ההתקשרות שיחתם עם הזוכה ואשר מצורף כמסמך ב' למכרז.
- 1.3 סוגי מתקני השילוט נושא מכרז הינם מתקנים מסוג:
- 1.3.1 מכוון תנועה
 - 1.3.2 מתקן מפה
 - 1.3.3 נונסטופ על עמודי תאורה
 - 1.3.4 דרישות מחייבות למתקנים מצורפים כנספח 6 למכרז.
- 1.4 לוחות זמנים מרביים לאספקה והתקנה של מתקנים במסגרת ההתקשרות - עד 90 ימי עבודה.
- 1.5 הזוכה במכרז יספק את המתקנים ויתקנים, ויקנה תקופת אחריות בת 60 חודשים מיום סיום התקנת כל מתקן.
- 1.6 ההתקנה תבוצע על גבי עמודי תאורה המוצבים במרחב הציבורי אשר בתחומי העיר בת ים בהתאם להנחיית המזמינה על פי הצורך ועל פי שיקול דעתה הבלעדי.
- 1.7 הכמויות המשוערות על ידי החברה להזמנה במסגרת התקשרות זו הינה כ-200 מתקני פרסום. מובהר כי אין לראות באמירה זו משום התחייבות של המזמינה כלפי המציעים, המזמינה תבצע הזמנה על פי צרכיה הבלעדיים המשתנים.
- 1.8 עוד מובהר כי אין בפרסום ו/או בהכרזה על זוכה מכרז זה, כדי לחייב את המזמינה להזמין מהזוכה מוצרים בהיקף כלשהו והיא רשאית להזמין מוצרים בהתאם לשיקול דעתה ותקציבה ולא תשמע כל טענה בקשר עם כך.
- 1.9 המתקנים אשר יוזמנו במסגרת השלב הראשון להתקשרות מפורטים בנספח ד' לחוזה ההתקשרות.
- 1.10 המשתתפים במכרז יציינו, בטופס הגשת הצעת המחיר נספח מס' 4 למסמכי המכרז, את סוג המתקן לגביו מוגשת הצעתו, כמפורט להלן:
- 1.10.1 **כל משתתף חייב להציע הצעה לשתי קטגוריות המתקנים.**



1.10.2 על המשתתף למלא את המחיר המוצע על ידו במקומות המתאימים בטופס הגשת הצעות המחיר **נספח מס' 4** למסמכי המכרז, ולצרף המסמכים הנדרשים עבור כל אחד מסוגי המתקנים, כמפורט במסמכי המכרז.

1.11 הגדרות:

- 1.11.1 "הזוכה" - המשתתף במכרז, שהצעתו תוכרז כהצעה הזוכה במכרז;
- 1.11.2 "החוזה" או "ההסכם" - החוזה שיחתם בין הזוכה לבין המזמינה על נספחיו, **נספח מס' 8** למכרז;
- 1.11.3 "המתקן / מתקנים" - מתקני פרסום מסוג מכוון תנועה/מפת עיר, אותם יציב הזוכה בעיר בת ים, על פי הנחיות החוזה **ונספח מס' 6** למסמכי המכרז;
- 1.11.4 "העירייה" - עיריית בת ים;
- 1.11.5 "תקופת החוזה" - כהגדרתה בסעיף 8 לחוזה;

1.12 ההתקשרות בין המזמינה לבין הזוכה תהיה על פי תנאי נוסח החוזה.

1.13 תקופת ההתקשרות על פי מכרז זה הנה 12 חודשים, ולמזמינה תהייה האופציה, על פי שיקול דעתה הבלעדי, להאריך תקופה זאת בעד ארבע תקופות נוספות בנות 12 חודשים כל אחת. על אף האמור, שמורה למזמינה הזכות לסיום ההתקשרות בהודעה מראש בת 30 ימים, וזאת על פי שיקול דעתה הבלעדי ומכל סיבה שהיא.

1.14 המתקנים יוקמו על פי המפרט הטכני המצורף **כנספח ג' לחוזה**.

1.15 המזמינה רשאית במסגרת ההתקשרות, להזמין מהזוכה/ים במכרז על פי הקטגוריות השונות, מתקני פרסום מוארים מסוגים שונים, על בסיס הצעת הזוכה בשינויים המחויבים.

1.16 מודגש, כי על הזוכה במכרז מוטלת האחריות הבלעדית, ועל חשבונו בלבד, להקמת המתקנים וכל המחובר להם.

1.17 בכל מקרה של סתירה בין מסמכי המכרז השונים, לרבות נספחיו ולרבות חוזה ההתקשרות, או בין הוראות שבמסמכים אלה, תגבר ההוראה המיטיבה עם המזמינה לפי פירושה של המזמינה.

2. רכישת מסמכי המכרז

2.1 את מסמכי המכרז ניתן לרכוש במשרדי המזמינה, רחוב רהב 7, בת ים החל מיום ד' ה-19/10/2022 תמורת 1,000 ש"ח, שלא יוחזרו בכל מקרה, לרבות במקרה של ביטול המכרז מכל סיבה שהיא.

2.2 ניתן לעיין במסמכי המכרז קודם לרכישתם, ללא תשלום, באתר האינטרנט של המזמינה בכתובת

<http://www.tarbut-batyam.co.il>



- 2.3 כל ההוצאות, מכל מין וסוג שהוא, הכרוכות בהכנת ההצעה למכרז ובהשתתפות במכרז, ובכלל זאת כל ההוצאות הכרוכות בהוצאת הערבויות הנדרשות, תחולנה על המציע. בשום מקרה לא יהיה זכאי המציע לשיפוי או החזר בגין הוצאותיו לשם השתתפותו במכרז.
- 2.4 מובהר כי החברה לא תהיה אחראית לכל הוצאה שהוציא מציע או לנזק שייגרם למציע במידה והחברה תחליט על ביטולו של המכרז מכל סיבה שהיא, וזאת הן בשלב הגשת ההצעות והן לאחר מכן, ולרבות במקרה של קבלת הצעות אשר מרעות עם החברה ו/או במקרה של שינוי בצרכי החברה או במצבה הכלכלי.
- 2.5 החברה תהא רשאית, בכל עת, קודם למועד האחרון להגשת הצעות למכרז, להכניס שינויים ותיקונים במסמכי המכרז, בכל אופן שהוא, ביוזמתה או במענה לשאלות המשתתפים. השינויים והתיקונים, כאמור, יהיו חלק בלתי נפרד מתנאי המכרז והם יובאו לידיעתם של מקבלי מסמכי המכרז באמצעות אתר האינטרנט. היה ועל פי שיקול דעתה הבלעדי של החברה, שינוי או תיקון כאמור מחייבים מתן זמן היערכות נוסף למציעים, יידחה המועד להגשת ההצעות בהתאם לקביעת החברה.

3. הבהרות ושינויים :

- 3.1 על המציע לבדוק את מסמכי המכרז השונים ביסודיות. אם ימצא המציע אי בהירויות, סתירות או אי התאמות בין מסמכי המכרז השונים או הוראות שונות מהוראותיהם, או כל אי התאמה אחרת, עליו לפנות לחברה ולפרטם בכתב, וזאת עד למועד הנקוב בסעיף 3.2. להלן. מציע שלא יפנה לקבלת הבהרות כאמור ובמועד הנקוב לעיל, יהיה מנוע ומושתק מלהעלות בעתיד כל טענה בדבר אי בהירויות, סתירות או אי התאמות כאמור.
- 3.2 עם הגשת הצעתו מצהיר המציע כי הוא ראה ובדק את כל מסמכי המכרז וכל הנתונים הרלבנטיים מכל סוג שהוא, והגיש הצעתו על בסיסם. מציע שהגיש הצעה במכרז, יהיה מנוע מלטעון כנגד הוראות המכרז או כי לא היה מודע לפרט כלשהו הקשור למכרז או לתנאיו. לא התייחסה החברה לפנייה ו/או השגה עד למועד שנקבע לצורך הגשת ההצעות יראו בכך דחיית פניית המציע.
- 3.3 אין באפשרות המציע למחוק ו/או לתקן ו/או לשנות את מסמכי המכרז. החברה רשאית לראות בכל שינוי, מחיקה או תיקון של המציע משום הסתייגות המציע מתנאי המכרז.
- 3.4 שאלות הבהרה תוגשנה בדוא"ל larisa@tarbut-batyam.co.il בפורמט וורד, עד ליום 06/11/2022 לא יאוחר מהשעה 12:00. יש לוודא את קבלת הדוא"ל בהודעה חוזרת. שאלות הבהרה יתקבלו רק בצורה זו, ושאלות טלפונית ו/או שאלות שיוגשו בכל צורה אחרת, לא ייענו.
- 3.5 השאלות יועברו בפורמט word בלבד במבנה של טבלה כמפורט להלן :

מס' סידורי	מס' העמוד והסעיף בפניה	השאלה/בקשת הבהרה



- 3.6 תשובות ו/או הבהרות ו/או כל שינוי או תיקון בתנאי המכרז, ככל שיוחלט עליהם, בין אם במענה לפניות המציעים, ובין אם ביוזמת החברה, יפורסמו באתר האינטרנט של החברה ויהוו חלק בלתי נפרד ממסמכי המכרז. באחריות המציעים להתעדכן באתר האינטרנט באופן שוטף עד למועד הגשת ההצעות, והמציעים יהיו מנועים מהעלאת כל טענה לגבי אי ידיעה אודות כל עדכון ו/או הבהרה ו/או תשובה שיפורסמו באתר האינטרנט כאמור.
- 3.7 להסרת ספק, במצב בו תימצא סתירה או אי בהירות בין מסמכי המכרז השונים ו/או בין הוראות שונות שבהם, תקבע החברה את הפרשנות המחייבת. למציע לא תהא כל טענה ו/או תביעה הנובעת מאי בהירות ו/או סתירה במסמכי המכרז ו/או כל אי התאמה ו/או בגין הפירוש ו/או הנוסח שבחרה החברה אלא אם כן פנה בטרם מועד הגשת ההצעות ובמועד שנקבע לשאלות הבהרה והתריע על סתירה או אי בהירות כאמור.
- 3.8 החברה רשאית, להאריך את כל או חלק מהמועדים הקבועים במכרז זה. הודעה כאמור תובא, בכתב, לידיעתם של רוכשי מסמכי המכרז או המציעים שנרשמו.
- 4. כנס מציעים (חובה)**
- 4.1 יתקיים **בתאריך 02/11/2022 בשעה 10:00** ברחוב רהב 7 בת ים, אולם ישיבות קומה 1. ההשתתפות במפגש ההבהרות מהווה תנאי מחייב והכרחי להשתתפות במכרז.
- 4.2 ההשתתפות בכנס המציעים הינה חובה המהווה תנאי סף להשתתפות במכרז.
- 5. עיון במסמכי המכרז**
- 5.1 ניתן לעיין במסמכי המכרז קודם לרכישתם באתר האינטרנט של המזמינה ואולם מובהר כי הגשת הצעה מחייבת את המציע ברכישת מסמכי המכרז על ידו.
- 5.2 לאחר שעיין בכל המסמכים וקיבל את כל המידע הדרוש לו ואשר יכול להשפיע על הצעתו במכרז זה ומילוי ההתחייבויות על פיו, מתבקש המשתתף להגיש את הצעתו שתכלול את כל המסמכים המפורטים להלן בסעיף 11.1 לתנאי המכרז, כשכולם חתומים על ידי המוסמכים כדין מטעם המשתתף במכרז, בכל עמוד ועמוד, הכל כמפורט בפרק א' למכרז.
- 6. מועד ומקום הגשת ההצעות**
- 6.1 הצעת המציע תוגש במעטפה חלקה ללא סימני זיהוי על גביה ייכתב: "מכרז פומבי מספר 10/22. הצעת המציע תכלול את כל מסמכי המכרז כשהם חתומים, לרבות הסכם ההתקשרות (מסמך ב') בצירוף כל המסמכים וכל האישורים הנדרשים.
- 6.2 ההצעות ומסמכי המכרז יוגשו כשהם מהודקים יחדיו, ממולאים וחתומים בהתאם לדרישות המכרז בידי המציע ויימסרו במסירה אישית בלבד (לא בדואר) מעטפות המציעים תופקדנה במסירה אישית בתיבת המכרזים של החברה לתרבות פנאי וספורט בת ים בע"מ במשרדי החברה בבת ים, ושם בלבד, בתאריך 17/11/2022 החל מהשעה 08:00 ולא יאוחר מהשעה 12:00 (להלן: "**מועד הגשת ההצעות**"). הצעות שיוגשו לאחר מועד זה תיפסלנה. מציע שייגש את הצעתו לפני המועד האמור יוזמן לקחתה חזרה.



- 6.3 משלוח ההצעה בדואר או הגשתה בכל דרך אחרת שאינה שלשול המעטפה בתיבת המכרזים, אינם עונים על דרישות המכרז. הצעה שלא תמצא, מכל סיבה שהיא, בתיבת המכרזים עד המועד האחרון להגשת ההצעות כאמור לעיל, לא תמנה בין ההצעות המשתתפות במכרז.
- 6.4 החברה רשאית בכל עת להאריך את המועד להגשת הצעות, והודעה מתאימה תועבר לפונים לקבלת מסמכי המכרז וכן תועלה לאתר האינטרנט של החברה.
- 6.5 בהגשת הצעתו מביע המציע הסכמתו לכל תנאי המכרז ולכל האמור במסמכי המכרז, ובכלל זאת לכל תנאי הסכם ההתקשרות.
- 6.6 מובהר כי:

- 6.6.1 מילוי של טופס הצעת המחיר הינו חובה. שיעור התמורה אשר ינקב בטופס זה יחייב את המציע לכל דבר ועניין אם ייבחר כזוכה.
- 6.6.2 החברה תהיה רשאית לפסול על הסף הצעה חסרה ו/או בלתי סבירה ו/או תכסיסנית.
- 6.6.3 הצעת המחיר של המציע תכלול את כל הוצאות מציע, בין המיוחדות ובין הרגילות, מכל מין וסוג שהוא, הכרוכות במתן השירותים על פי הסכם ההתקשרות. מבלי לגרוע מכלליות האמור לעיל, כל ההיטלים הממשלתיים ככל שיחולו, לרבות מכס, בלו, מס קניה, וכיו"ב וכן שינויים בשיעורי מדד המחירים לצרכן ו/או התשומות ו/או כל עלות אחרת שהיא הקשורה במתן השירותים ייחשבו ככלולים במחירי ההצעה.
- 6.6.4 ההצעה תוגש לאחר שהושלמו בו כל הנתונים הנדרשים להשלמה וללא כל הסתייגות או תיקון שהוא. במקרה של אי צירוף מסמך או השמטה, או שינוי או תוספת או הסתייגות מנוסח תנאי המכרז, או סטיה אחרת מתנאי או מסמכי המכרז תהא החברה רשאית לפסול את ההצעה או לקבלה, עם או בלי הפגם האמור, או לאפשר תיקון כל פגם או חסר כאמור, והכל לפי שיקול דעתה המוחלט. להסרת ספק מובהר כי אם הודיעה החברה למשתתף כי היא מתעלמת מהסתייגות, וסירב המשתתף לחתום על הסכם ההתקשרות, ייחשב הדבר כהפרת התחייבויותיו והחברה תהיה רשאית לפעול בהתאם לכל זכות המוקנית לה בנסיבות אלה. כל עוד החברה לא התייחסה להסתייגויות או לפגם כאמור וכל עוד לא נקבע על-ידה במפורש אחרת, יחייב את הצדדים הנוסח של מסמכי ההזמנה, כפי שהוכן ע"י החברה ו/או עודכן על ידה.

7. ההצעה

- 7.1 בתמורה להתקנה ואספקת המתקנים, תשלם המזמינה לזוכה במכרז, בהתאם להצעת המחיר **(נספח מס' 4 למכרז)**. לתמורה יתווסף מס ערך מוסף בשיעורו כדין בעת התשלום.
- 7.2 המשתתפים במכרז יציינו, בטופס הגשת הצעת המחיר **נספח מס' 4** למסמכי המכרז, את המחיר המוצע על ידם במקומות המתאימים.
- 7.3 בנוסף, המציעים יצרפו להצעתם מחירון חלפים ותיקונים ע"פ הטבלה המצורפת **כנספח 4 א' למכרז**.
- 7.4 הצגת מסמכים על ידי המשתתף במכרז לצורך בדיקת מרכיב האיכות - אופן הגשת מפרטים טכניים למתקנים:



- 7.4.1 במסגרת הצעתנו למכרז, יגיש כל משתתף במכרז הצעה לעיצוב כל אחד מסוגי המתקנים המוצגים **בנספח 6 למכרז**.
- 7.4.2 ההצעה תוגש על פי ההנחיות המפורטות **בנספח מס' 6** למכרז וכמפורט להלן:
- 7.4.2.1 המציע יצרף להצעתו את כל המאפיינים הטכניים של המתקן אותו הוא מתכוון להציב לרבות:
- 7.4.2.1.1 מפרט טכני מלא של המתקן ממנו ניתן להסיק כי המתקן עומד בכלל הדרישות המפורטות **בנספח מס' 6** למכרז:
- 7.4.2.1.2 המציע יצרף להצעתו מפרטים טכניים, הדמיות, תרשימים, פירוט חומרים, צילומי מתקנים קיימים וכל חומר נוסף בכדי לתאר תאור מפורט ככל הניתן של המתקנים וכל המחברים להם, ולרבות פרט היסוד שבקרקע חתום על ידי מהנדס קונסטרוקטור ומפרט חשמל מלא של המתקן חתום על ידי מהנדס חשמל.
- 7.5 המזמינה תהא רשאית לערוך בדגם המוצע שינויים והתאמות לרבות גוון, מיקום לוגו המזמינה ו/או העירייה, אלמנטים באפיון ממשק המשתמש וכו', הכול לפי שיקול דעתה, ולחברה לא תהיה כל טענה בשל כך, לרבות טענות באשר לתמורה המוצעת על ידה.
- 7.6 מובהר בזאת, כי על החברה לקבל אישור לייצור המוצר מהמזמינה בכתב.
- 8. תוקף ההצעה**
- 8.1 הצעת המשתתף במכרז תהיה בתוקף במשך 120 ימים או עד לחתימת חוזה עם אחר והחזרת הערבות על ידי המזמינה למשתתף.
- 8.2 המזמינה תהיה רשאית לדרוש את הארכת תוקף ההצעה, בארבעה (4) חודשים נוספים, בהודעה מוקדמת בכתב, עד המועד הקבוע בסעיף 8.1 לעיל. מובהר בזאת, כי דרישה להארכת ערבות המכרז כהגדרתה בסעיף 9 להלן, תהווה דרישה להארכת תוקף הצעת המשתתף במכרז.
- 9. ערבות מכרז**
- 9.1 כל משתתף במכרז חייב לצרף להצעתו ערבות בנקאית, על סך 50,000 (חמישים אלף) ₪ לפקודת החברה לתרבות פנאי וספורט בת ים בע"מ (להלן: "ערבות המכרז"), להבטחת הצעתו במכרז וחתימתו על החוזה במועד שיקבע לכך ע"י המזמינה.
- 9.2 נוסח ערבות המכרז, תנאיה וסכומה יהיו על פי נוסח טופס כתב ערבות המכרז, המצורף **בנספח 2** למכרז.
- 9.3 מובהר בזאת כי לא ניתן לחלק ו/או לפצל את הערבות, בדרך של הגשת מספר ערבויות, גם אם סכומן המצטבר של הערבויות שתוגשנה, יהיה בגובה הערבות הנדרשת.



- 9.4 תוקף ערבות המכרז יהיה עד יום 17/02/2023 והערבות תהא ניתנת להארכה בארבעה (4) חודשים נוספים על פי דרישת המזמינה. ניתנה דרישה כאמור, יוארך תוקף ערבות המכרז בהתאם.
- 9.5 משתתף במכרז שלא יצרף את ערבות המכרז כנדרש לעיל, לא תדון ועדת המכרזים בהצעתו כלל והיא תפסל.
- 9.6 מובהר כי על אף האמור לעיל תהא ועדת המכרזים רשאית, אך לא חייבת, למחול על פגם בערבות, אם על פי מיטב שיקול דעתה מדובר בפגם שאינו נגוע בחוסר תום לב, והוא טכני במהותו, כך שאין בו כדי להקנות למציע יתרון בלתי הוגן או כדי לפגוע בעקרון השיוויון בין המשתתפים.
- 9.7 המזמינה תהא רשאית לחלט את סכום הערבות או כל חלק ממנו כל אימת שהמשתתף לא יעמוד בהתחייבויותיו על פי תנאי המכרז או אם התקיים בו אחד מאלה, וזאת לאחר שתינתן לו הזדמנות להשמיע את טענותיו :
- 9.7.1 הוא נהג במהלך המכרז בעורמה, בתכסיסנות או בחוסר ניקיון כפיים.
- 9.7.2 הוא מסר לוועדת המכרזים מידע מטעה או מידע מהותי בלתי מדויק.
- 9.7.3 הוא חזר בו מההצעה שהגיש למכרז לאחר חלוף המועד האחרון להגשת ההצעות במכרז.
- 9.7.4 אחרי שנבחר כזוכה במכרז הוא לא פעל לפי ההוראות הקבועות במכרז שהן תנאי מוקדם ליצירת ההתקשרות של החברה עמו.
- 9.8 משתתף במכרז שהצעתו לא זכתה - תוחזר לו ערבות המכרז שצירף תוך ארבעה עשר (14) יום ממועד חתימת המזמינה על החוזה עם הזוכה.
- 9.9 אם לא יחתום הזוכה על החוזה בנוסח המצורף כחלק ב' למכרז זה (להלן: "חוזה ההתקשרות"), במועד שייקבע ע"י המזמינה, תהא המזמינה רשאית לחלט את סכום הערבות שהפקיד לטובתה, וזאת כפיצוי מוסכם ומוערך מראש, וזאת מבלי לפגוע בכל זכות אחרת לרבות הזכות לתבוע את קיום ההסכם על ידו ו/או לתבוע כל נזק שייגרם לה העולה על סכום הערבות.

10. תנאי סף

- רשאי להגיש הצעה אך ורק מציע שבמועד האחרון להגשת ההצעות יעמוד בכל תנאי הסף המפורטים להלן :
- 10.1 המשתתף הינו בעל ניסיון מוכח בביצוע שירות מסוג אספקה והתקנה של **מתקנים נושאי פרסום חוצות** מסוג מכוון תנועה ו/או מתקן מפת עיר ו/או מתקן נונסטופ נפחי ו/או תחנות אוטובוס, בין השנים 2015 ועד למועד הגשת הצעתו במכרז, בשלוש רשויות מקומיות לפחות ולכל הפחות כמות כוללת של 100 מתקנים.
- 10.2 היקף הפעילות העסקית של המשתתף במכרז לא פחת מ- 10,000,000 ש"ח (עשרה מיליון שקלים חדשים) כולל מע"מ, **במצטבר**, במהלך השנים 2018-2021.
- 10.3 המציע הינו עוסק מורשה.
- 10.4 ברשות המציע אישור בר תוקף לפי חוק עסקאות גופים ציבוריים, התשל"ו - 1976 המעיד כי המציע מנהל ספרי חשבונות ורשומות ומדווח לרשויות המס כחוק.



10.5 המציע צירף להצעתו ערבות בנקאית על סך של 50,000 ש"ח (חמישים אלף שקלים חדשים), לפקודת החברה לתרבות פנאי וספורט בת ים בע"מ, להבטחת ההצעה, בנוסח המצ"ב **כנספח 2** למסמכי המכרז.

למען הסר ספק מובהר כי לא ניתן להגיש הצעה משותפת של מספר גופים/אנשים, וכי לא ניתן להסתמך על עמידה בתנאי הסף של בעל עניין, מנהל או כל מי מטעם המציע, לרבות קבלן משנה, וכי על המציע עצמו לעמוד בתנאי הסף.

11. תנאים כלליים :

11.1 המזמינה תהא רשאית שלא לקבל הצעה של מציע אשר היה לה, או לעירייה ניסיון שלילי עמו או עם גורם הקשור עמו, וזאת על פי שיקול דעתה הבלעדי.

11.2 אין לראות במכרז זה משום התחייבות כלשהי של המזמינה להתקשר בחוזה. כמו כן תהיה המזמינה רשאית לבטל את המכרז, מכל סיבה שהיא, ובלא צורך ליתן הנמקות, קודם לחתימת החוזה עם הזוכה (בין שהוכרזה הצעה זוכה על ידי ועדת המכרזים של המזמינה ובין שלא), ולזוכה ו/או למשתתפים האחרים במכרז לא תהיה כל טענה, או תביעה בעניין זה.

11.3 להסרת ספק מובהר כי המזמינה לא תשא בכל הוצאה או תשלום שהם שנשא בהם המציע, או בכלל, וכל ההוצאות מכל מין וסוג שהם הכרוכות ברכישת מסמכי המכרז, בהגשת ההצעה ובהכנתה תחולנה על המשתתף/מציע בלא קשר לתוצאות המכרז, לרבות ביטולו.

11.4 זכויות הבעלות, זכויות היוצרים וכל הזכויות האחרות מכל מין וסוג שהם במסמכי המכרז, שייכות למזמינה. המשתתפים במכרז אינם רשאים לעשות בהם שימוש כלשהו אלא לצורך הגשת ההצעה או לצורך ביצוע ההתקשרות עם המזמינה.

11.5 המשתתף **במכרז חייב להיות מאוגד כחברה**. תאריך רישום ההתאגדות של המשתתף במכרז כחברה, חייב להיות **קודם** למועד האחרון להגשת ההצעות.

11.6 על המציע, לעמוד בכל תנאי הסף כמפורט בסעיף 10 לעיל.

11.7 על המשתתף לדאוג למילוי כל ההוראות המפורטות במסמך זה. אי מילוי אחת או יותר מהדרישות, עלול לגרום לפסילת ההצעה.

11.8 למזמינה זכות, לפי שיקול דעתה הבלעדי, לא לקבל הצעה של משתתף במכרז, או לבטל את ההכרזה על הצעה של משתתף במכרז כהצעה הזוכה במכרז, בעקבות אירוע מהותי אשר אירע עד למועד חתימת החוזה על ידה. בסעיף זה המונח "**אירוע מהותי**" לרבות אירוע שלדעת המזמינה גורם או מעיד על חשש להיעדר אפשרות מצד המשתתף, לרבות הזוכה, למלא אחר כל התחייבויותיו על פי החוזה.

11.9 כל שינוי או תוספת שייעשו במסמך כלשהו ממסמכי המכרז, לרבות בתנאי החוזה, או כל הסתייגות לגביהם, בין על ידי תוספת בגוף המסמכים ובין במכתב לוואי או בכל דרך אחרת, עלולים לגרום לפסילת ההצעה.



11.10 ככל שבדיקת הצעת משתתף במכרז תעלה כי המשתתף במכרז כלל בהצעתו פרטים מטעים, או שיש בהם כדי להטעות, או השמיט פרטים שהיה עליו לכלול בהצעתו, לרבות המפרטים אשר הגיש להקמת המתקנים, או שנפל בהצעתו פגם אחר כלשהו, רשאית ועדת המכרזים, לפסול את הצעת המשתתף במכרז, או להעניק להצעת המשתתף במכרז ניקוד מופחת, ו/או לדרוש השלמות ו/או הבהרות, ו/או להבליג על הפגם, הכל על פי שיקול דעתה.

11.11 המזמינה תהיה רשאית, אך לא חייבת, לפי שיקול דעתה הבלעדי, לפסול כל הצעה שלא מצורפים אליה מסמכי המכרז המפורטים בסעיף 11.1 להלן.

11.12 המזמינה תהיה רשאית, אך לא חייבת, לפי שיקול דעתה הבלעדי, לדרוש מכל המשתתפים במכרז ו/או חלקם, השלמת מסמכים ו/או מידע חסר ו/או המלצות ו/או אישורים ו/או פרטים נוספים ו/או מסמכים נוספים ו/או הבהרות נוספות, בכל הקשור להצעה או למציע.

11.13 אין המזמינה מתחייבת לקבל את ההצעה הזולה ביותר או כל הצעה שהיא והיא שומרת לעצמה את הזכות, להזמין את כל העבודות נושא המכרז ממציע אחד או לפצל את ההתקשרות בין מציעים, או להזמין רק חלק מהעבודות, הכל לפי ראות עיניה וזאת ללא כל צורך במתן נימוקים כלשהם

12. מסמכים שחובה על המציע לצרף להצעתו

על המציע לצרף להצעתו את ההוכחות לעמידתו בכל תנאי הסף בלא יוצא מן הכלל, ומבלי לגרוע מכלליות הדרישה האמורה גם:

12.1 הצעת המשתתף במכרז תכלול את כל המסמכים הבאים (להלן ולעיל: "מסמכי ההצעה") כשכל פרטיהם ממולאים והם חתומים, על פי הוראות מכרז זה:

12.1.1 אישור רו"ח/עו"ד על מורשי החתימה מטעמו.

12.1.2 אישור רו"ח/פקיד שומה על ניהול ספרי מס הכנסה כחוק וכן אישור תקף לפי חוק עסקאות גופים ציבוריים (אכיפת ניהול חשבונות, תשלום חובות מס), התשל"ו – 1976.

12.1.3 המלצות בהתאם לתנאי הסף הנקוב בסעיף 9.1 לעיל.

12.1.4 תעודת עוסק מורשה.

12.1.5 כל מסמכי המכרז, לרבות הנספחים והסכם ההתקשרות, ולרבות מכתבי הבהרות תוספות ושינויים ככל שיהיו, חתומים על ידי המציע בחתימה ובחותמת.

12.1.6 מסמך הצהרת המשתתף במכרז, המצורף כנספת מס' 1א למכרז;

12.1.7 תצהיר לפי סעיף 2ב לחוק עסקאות גופים ציבוריים, התשל"ו – 1976, המצורף כנספת מס' 1ב למכרז;

12.1.8 ערבות מכרז בנוסח טופס כתב ערבות המכרז, המצורף כנספת מס' 2 למכרז;

12.1.9 מסמך הצהרה על מעמד משפטי, המצורף כנספת מס' 3 למכרז בצירוף תעודת התאגדות.

12.1.10 טופס ההצעה הכספית, המצורף כנספת מס' 4 למכרז, חתום ע"י המשתתף במכרז;



- 12.1.11 תצהיר חתום על ידי עו"ד ואישור רואה החשבון להוכחת ניסיון כנדרש בתנאי הסף הנקוב בסעיף 9.1 ולהוכחת המחזור הכספי כאמור בתנאי הסף הנקוב בסעיף 9.2, בנוסח המצורף **כנספח מס' 5 למכרז**;
- 12.1.12 החלק הכללי שלעיל וכן תנאי המכרז כשהם חתומים ע"י המציע.
- 12.1.13 פרוטוקול כנס המציעים חתום על ידי המציע ו/או קובץ חתום של הבהרות ותשובות לשאלות שנמסרו לכל משתתפי המכרז, אם תהיינה כאלה.
- 12.1.14 המפרטים הטכניים למתקנים, על פי הנחיות סעיף 6.5 לעיל **ונספח מס' 6 למכרז**.
- 12.1.15 אישור עורך דין כי העסק בשליטת אישה ותצהיר נושאת השליטה (ככל שרלוונטי) בהתאם לסעיף 22 (ה1) לתקנות העיריות (מכרזים), תשמ"ח-1987, בנוסח המצורף **כנספח 7 למכרז**.

13. אמות המידה וקביעת ההצעה הזוכה

13.1 ההצעה הכספית (55%) :

- 13.1.1 ההצעה הכספית הינה עבור תשלום התמורה, לא כולל מע"מ, אותן תשלם המזמינה לזוכה במכרז, עבור המתקנים המסופקים על ידו.
- 13.1.2 על המציע למלא את הצעת המחיר (ללא מע"מ) המוצעת על ידו בטופס המצ"ב כנספח מס' 4 למכרז.
- 13.1.3 **משקלו של הרכיב הכספי בציון הכולל הנו 55%.**
- 13.1.4 **המציע אשר הגיש את ההצעה הזולה ביותר יקבל את מירב הנקודות, והיתר ינוקדו בהתאמה אליו.**

13.2 עיצוב ואיכות המוצר (24%) :

- 13.2.1 המשתתף במכרז יקבל ניקוד, עבור המאפיינים הטכניים של השלט ועבור הפרמטרים העיצוביים/אסתטיים של המתקנים, המוצעים על ידו.
- 13.2.2 מובהר כי ועדת המכרזים רשאית, אך לא חייבת, שלא לקבל הצעה שציון רכיב האיכות שלה יפחת מ 70%, אף אם בשקלול הכולל תקבל אותה הצעה את הניקוד המרבי.
- 13.2.3 מתקן הפרסום - פרמטרים טכניים :
- 13.2.4 המציע יצרף להצעתו את כל המאפיינים הטכניים של המתקן על פי ההנחיות **בנספח 6 למכרז- הנחיות לתכנון מתקן הפרסום והפרמטרים לדירוגו**.
- 13.2.5 מתקן הפרסום - פרמטרים עיצוביים / אסתטיים :
- 13.2.6 המציע יצרף להצעתו הדמיות, תרשימים, צילומי מתקנים קיימים וכל חומר נוסף בכדי לתאר תאור מפורט ככל הניתן של המתקנים אותם הוא מתכוון להציב בכל אחד מהמיקומים, הכל על פי ההנחיות **בנספח 6 למכרז- הנחיות לתכנון מתקן הפרסום והפרמטרים לדירוגו**.
- המציע רשאי להציע יותר מדגם אחד עבור המתקנים, דגמים אשר עומדים בכלל ההנחיות המחייבות למתקנים, והמזמינה תבחר ותנקד את הדגם המועדף עליה.
- 13.2.7 הפרמטרים לדירוג המתקן כמפורט **בנספח 6 למסמכי המכרז - הנחיות לתכנון מתקן הפרסום והפרמטרים לדירוגו**.



13.3 הניסיון (21%) :

13.3.1 המשתתף במכרז יקבל ניקוד, בהתאם לניסיונו בתחום השילוט בכלל, תוך שימת דגש על ניסיון בהתקשרויות עם רשויות מקומיות בנושא שילוט זיכיון פרסום חוצות או מערך פרסום עירוני מתחלף בפרט, ובדגש על אספקה והתקנה של מתקנים מהסוגים נשוא המכרז.

13.3.2 המשתתף במכרז יצרף להצעתו פרוט הניסיון הנטען על ידו וכן כל מסמך לרבות המלצות, אישורים, העתקי חוזים, אישורי רואי חשבון, מסמכי בנק או כל מסמך אחר לשם הוכחת הפרוט האמור.

13.3.3 המזמינה תזמן את המשתתף במכרז להציג בפניה את החברה, את תפיסתו, את המתקנים שבכוונתו להציב וכל נושא אחר בהקשר לקיום התחייבויותיו על פי המכרז.

13.4 השקלול ייעשה בהתאם לנוסחה הבאה :

$$(B/A \times 55) + C \times 0.21 + D \times 0.24 = T$$

כאשר :

- A המחיר המוצע על ידי משתתף במכרז ;
- B המחיר המוצע הנמוך ביותר מבין משתתפי המכרז ;
- C הניקוד שקיבל המשתתף במכרז בגין מרכיב העיצוב ואיכות המוצר ;
- D הניקוד שקיבל המשתתף במכרז בגין מרכיב הניסיון ;
- T הניקוד המשוקלל הסופי שיקבל המשתתף במכרז ;

13.5 פירוט הפרמטרים לבדיקה האיכותנית - בנספח 6א' למכרז.

13.6 למזמינה יהיה שיקול דעת מלא לפסול הצעה של מציע אשר למזמינה, או לעיריית בת ים, יש ניסיון שלילי עימו או עם גורם הקשור בו כגון בעל מניות או מנהל, בתחום השירותים נשוא מכרז זה.

14. הודעה על הזכייה וההתקשרות

14.1 ועדת המכרזים של המזמינה תקבע את ההצעה הזוכה במכרז (להלן : "ההחלטה").

14.2 המזמינה תמסור לכל משתתף שהגיש הצעה במכרז הודעה בכתב על ההחלטה. מובהר בזאת כי אין במסירת ההודעה כאמור משום כריתת הסכם בין המזמינה למשתתף שהודיעו לו על זכייתו. מבלי לגרוע מן האמור מובהר כי ההתקשרות בין הצדדים מותנית, בין היתר, בחתימת ההסכם כדין ע"י המשתתף שזכה, ועמידתו בתנאים לחתימת הסכם כזה.

14.3 בין הזוכה לבין המזמינה ייחתם החוזה, בשינויים המחויבים, אם יהיו כאלה כתוצאה מההחלטה.

14.4 תוך שבעה (7) ימי עסקים מרגע קבלת החוזה ונספחיו לחתימה, ימציא הזוכה למזמינה את החוזה על נספחיו כשהם חתומים על ידו, בצירוף כל המסמכים שעליו להגיש למזמינה, בעקבות זכייתו במכרז, לרבות ערבות ביצוע ואישור על קיום ביטוחים כמפורט במסמכי ההתקשרות.

14.5 רק לאחר שהזוכה ימציא את כל המסמכים והאישורים המחויבים על פי הוראות המכרז, תחתום החברה על ההסכם, ורק אז ייחשב ההסכם כנכרת.



14.6 ועדת המכרזים תהא רשאית, אך לא חייבת, להכריז במעמד בחירת ההצעה הזוכה גם על כשיר שני. כשיר שני, ככל ויוכרז על ידי ועדת המכרזים, יוכרז כזוכה נוסף במכרז בכל מקרה בו, מכל סיבה שהיא, לא ימלא הזוכה אחר במכרז אחר התחייבויותיו כאמור בהוראות סעיף זה. לכשיר השני תושב ערבות המכרז לאחר השלמת התקשרות עם הזוכה במכרז. לחילופין, ערבות המכרז תושב לכשיר השני בכל מקרה בו לא תשתכלל ההתקשרות עם הזוכה במכרז, אך זאת רק לאחר המצאת כלל המסמכים והנספחים הדרושים, לרבות אישור קיום ביטוחים וערבות ביצוע, בהתאם לתנאי חוזה ההתקשרות וכאמור בהודעה אשר תימסר לו.

14.7 ביטוחי המציעים

14.7.1 תשומת לב המציעים מופנית לדרישות המזמינה לקיום ביטוחים כמפורט בנספח ב' לחוזה "אישור ביטוחי החברה" על ידי החברה שתזכה במכרז (להלן: "דרישות הביטוח" ו/או "הביטוחים הנדרשים" ו/או "הוראות הביטוח", בהתאמה).

14.7.2 החברה הזוכה תידרש לעמוד בדרישות הביטוח כאמור בסעיף 14.7 לעיל ולהלן.

14.7.3 מגיש ההצעה מתחייב להביא לידיעת מבטחיו את דרישות והוראות הביטוח ואת מהות הפעילות לפי מסמכי המכרז במלואם ומצהיר בזאת כי קיבל ממבטחיו התחייבות לערוך עבורו את כל הביטוחים הנדרשים כמפורט לעיל ולהלן.

14.7.4 מגיש ההצעה מתחייב לבצע את הביטוחים הנדרשים במסמכי המכרז ולהפקיד בידי המזמינה לא יאוחר ממועד התקנתם של המתקנים (להלן: "הפעילות") וכתנאי לתחילת הפעילות, את נספח ב' אישור ביטוחי החברה (בנוסחו המקורי) כשהוא חתום כדין על ידי המבטח.

14.7.5 בנוסף להמצאת אישור עריכת הביטוחים כאמור, מתחייב המציע כי בכפוף לדרישת המזמינה בכתב תמציא לה העתקים מפוליסות הביטוח הנדרשות.

14.7.6 מובהר בזאת במפורש כי כל הסתייגות לגבי דרישות הביטוח יש להעלות במסגרת פניה להבהרות ובתוך המועד שנקבע לכך. לאחר הגשת ההצעה לא תתקבלנה הסתייגויות לדרישות הביטוח. מובהר, כי שינויים ביחס לאישור קיום הביטוחים (נספח ב') עלולים לגרום לפסילת ההצעה.

14.7.7 למען הסר ספק מובהר בזה, כי במקרה של אי המצאת נספח ב' אישור ביטוחי החברה, חתום כדין על ידי מבטחי המציע (בנוסחו המקורי), המזמינה תהייה רשאית למנוע ממנו את מועד תחילת הפעילות בשל אי הצגת האישור החתום כנדרש.

14.7.8 בנוסף, מובהר בזה, כי במקרה של אי המצאת נספח אישור ביטוחי החברה (נספח ב'), כאמור בסעיף 14.7.7 לעיל, תהייה המזמינה רשאית לראות במציע כמי שהפר את החוזה ו/או לבטל את זכייתו של המציע במכרז.

14.7.9 יודגש כי בשלב הגשת ההצעות אין דרישה כי מסמכי הביטוח יחתמו על ידי המבטחים אלא בחתימה וחותמת של המציע, המהווים אישור והצהרת המציע כי בדק עם מבטחיו ואין להם הסתייגות לגבי הנוסח, התנאים והכיסויים הביטוחיים הנדרשים.



14.8 איחר הזוכה בביצוע התחייבויותיו כמפורט לעיל, במלואן ובמועדן, ישלם למזמינה פיצוי בסך 1,500 ₪, בגין כל יום של איחור וזאת, מבלי לפגוע בכל סעד לו זכאית המזמינה על פי מכרז זה ו/או עפ"י דין, לרבות ביטול הזכייה או אכיפת ההסכם ו/או תביעת פיצוי, ו/או חילוט הערבות או חלקה.

14.9 במקרה שמשנתף, לרבות הזוכה, יחזור בו מהצעתו או מכל חלק ממנה ו/או יפר אחת, או יותר, מהתחייבויותיו על פי תנאי המכרז ו/או תנאי החוזה ו/או יסרב למלא או לא יעמוד במילוי התחייבויותיו בהתאם להצעה, תהא המזמינה רשאית, אך לא חייבת, להתקשר עם בעל ההצעה הטובה ביותר שאחריה.

14.10 המזמינה רשאית לבטל את המכרז ו/או להחליט על ביצוע חלק ממנו ו/או להחליט על דחיית ביצוע חלק מן העבודות למועד מאוחר יותר, בהתאם לשיקול דעתה הבלעדי ו/או בהתחשב בתקציב שיעמוד לרשותה. המזמינה שומרת על זכותה לפרסם מכרזים חדשים במקרה בו החליטה על ביטול המכרז כאמור דלעיל.

14.11 בוטל המכרז או הוקטן היקפו או הוגדל היקפו או נדחה ביצועו ו/או חלק ממנו, מכל סיבה שהיא, לא תהא למציע ו/או לזוכה כל תביעה ו/או זכות תביעה בגין כל פיצוי אף אם יגרם לו נזק כאמור, והמציע ו/או הזוכה לא יהיה זכאי לפיצוי מכל מין וסוג ולא ייערך כל שינוי בתמורה שתשולם לו. בנסיבות ביטול מוחלט של המכרז תשקול החברה לזכות את המציע ו/או הזוכה בהחזר המחיר ששולם על ידו לחברה עבור רכישת מסמכי המכרז.

14.12 המזמינה רשאית לפסול כל הצעה שתוגש בתיאום עם משתתפים אחרים אם יוכח קשר כזה ו/או אם מצאה כי קיים קשר מוקדם בין המציעים, ובכלל זה קשרי בעלות בין המציעים, קשרים בין חברות אחריות, קשרים בין חברות בנות וכיו"ב ו/או אם קיים חשש כי ההצעה תכסיסנית ו/או ההצעה בלתי סבירה בין אם ביחס לפריטים מסוימים ובין אם ביחס להצעה בכללותה ו/או אם הזוכה לא ימלא אחר כל דרישות המכרז.

15. צד שלישי

בהתאם לתקנות העיריות (מכרזים), תשמ"ח-1987, מציעים שלא זכו במכרז רשאים לבקש לעיין בהצעה הזוכה. המציע רשאי לציין מראש אילו חלקים בהצעתו עלולים לחשוף סוד מסחרי או סוד מקצועי שלו. מציע שלא יציין בהצעתו חלקים העלולים לחשוף סוד מסחרי או סוד מקצועי שלו, מסכים לכך כי במקרה שתבקש, תהא המזמינה רשאית להעביר את הצעתו הזוכה במלואה לעיון מציעים שלא זכו. מובהר כי אין מן האמור לגרוע מסמכותה של ועדת המכרזים של המזמינה ליתן כל החלטה בעניין גילוי חלקים של ההצעה, וזאת לפי שיקול דעתה המלא.

16. שמירת זכויות

כל הזכויות במסמכי המכרז שמורות לחברה, והמשתתפים במכרז לא יהיו רשאים לעשות כל שימוש במסמכי המכרז אלא לצורך הכנת והגשת הצעה במכרז זה.



17. תנאים כלליים

- 17.1 החברה (או מי מטעמה) רשאית, על פי שיקול דעתה, לדרוש מהמשתתפים פרטים נוספים ו/או הבהרות נוספות לשביעות רצונה המלא בכל שלב משלבי המכרז על מנת לבחון את המציע והצעתו במסגרת שיקוליה כאמור, וכן פרטים בדבר איתנות הפיננסית שלו וכן יכולותיו המקצועיות, לרבות להביא לעיונה מאזנים, דו"חות מע"מ ודו"חות ניכויים אשר יומצאו על ידי המציע לחברה על פי דרישתה.
- 17.2 נוסף על האמור, לוועדת המכרזים שמורה הזכות, על פי שיקול דעתה הבלעדי, לאפשר למציע להוכיח את עמידתו בתנאי הסף באמצעות נתונים ו/או פרויקטים אשר לא הוצגו על ידו בהצעה ו/או הוצגו לצורך אחר ו/או שהינם בידיעת החברה, ובלבד שאלו אכן בוצעו על ידו עובר להגשת ההצעה, ובמקרה זה תהא רשאית הוועדה לפנות אל המציע בבקשה לקבלת מידע נוסף ו/או מסמכים נוספים.
- 17.3 החברה רשאית לא להתחשב כלל בהצעה שהיא בלתי סבירה מבחינת מחירה לעומת מהות ההצעה ותנאיה, או בשל חוסר התייחסות מפורטת לסעיף מסעיפי המכרז שלדעת החברה מונע הערכת ההצעה כדבעי.
- 17.4 החברה רשאית שלא לקבל הצעה של מציע אשר לפי שיקול דעתה ההרשעות ו/או ההליכים המתנהלים לגביו או לגבי מי מחזיק בלמעלה מ-25% מן הבעלות בו ו/או מי ממנהליו ו/או מי ממורשי החתימה שלו המפורטים במסמך א(5) או נסיבותיהן מצדיקות זאת.
- 17.5 החברה שומרת לעצמה את הזכות שלא לקבל הצעה של מציע שהיה לה ניסיון שלילי עימו או עם גורם הקשור עימו, וזאת על פי שיקול דעתו הבלעדי, וכן הצעתו של מציע אשר יתקבלו לגביו חוות דעת ו/או המלצות שליליות במיוחד.

18. אחריות

- 18.1 החברה אינה נושאת בכל אחריות להוצאות או נזקים שייגרמו למציע בקשר עם הצעתו במסגרת ו/או בקשר למכרז זה, ובפרט בשל אי קבלת הצעתו.
- 18.2 מובהר במפורש, כי בכל מקרה לא יהיה המציע זכאי לפיצוי כלשהו או להחזר הוצאות כלשהן בקשר עם השתתפותו במכרז זה, לרבות במקרה של ביטול המכרז על ידי החברה.

19. סודיות

- 19.1 בקבלת מסמכי המכרז המציע מתחייב לשמור על סודיות כל מידע שיימסר לו על ידי החברה בקשר או לצורך מתן השירותים, למעט מידע שהוא נחלת הכלל או המחויב בגילוי לפי חוק.
- 19.2 לשם מילוי התחייבויותיו על פי סעיף זה, מתחייב המציע לדאוג לשמירת סודיות כאמור גם מצד עובדיו, קבלני המשנה שלו או כל מי מטעמו.
- 19.3 המציע מתחייב לציית לכל הוראות החברה בכל הנוגע לשמירת סודיות.
- 19.4 כל מסמכי המכרז הינם רכוש החברה והמסמכים מושאלים למציע לשם הכנת הצעתו והגשתה. אין המציע רשאי להעתיק מסמכים אלה ו/או להשתמש בהם לכל מטרה אחרת.



20. הודעות ונציגות

20.1 כל מציע ימסור פרטי אישר קשר להתקשרות בעת קבלת מסמכי המכרז להגשה, עם הנציג שיצוין כאמור ינוהלו המגעים של החברה בקשר למכרז זה והוא יהיה מוסמך לייצג את המציע ולהתחייב בשמו. על נציג זה להיות תושב ישראל, וכתובתו בישראל.

20.2 הודעות למציעים יכול שתשלחנה בדואר, בדואר אלקטרוני או בפקסימיליה לפי הכתובות ומספרי הפקסימיליה שסיפקו המציעים במעמד רכישת חוברת המכרז. הודעה שנשלחה בדואר רשום תחשב כאילו הגיעה ליעדה תוך 72 שעות ממועד המשלוח. הודעה שנשלחה בפקסימיליה או בדואר אלקטרוני תחשב כאילו הגיעה ליעדה תוך 24 שעות ממועד המשלוח ובלבד שהתקבל אישור אלקטרוני על שליחת הפקסימיליה או לא התקבלה הודעה אלקטרונית כי הדואר האלקטרוני לא נשלח. לא תתקבל כל טענה בנוגע לאי-קבלת הודעה אשר נשלחה על ידי החברה לכתובת ו/או למספר הפקס ו/או לתיבת הדואר האלקטרוני של מי מהמציעים אם זו נשלחה בהתאם לפרטים שסופקו על ידו.

21. סמכות שיפוט ייחודית

21.1 הסמכות הייחודית והבלעדית לדון בכל תובענה ו/או עתירה ו/או תביעה הנוגעים למכרז זה תהא של בתי המשפט המוסמכים במחוז תל אביב.

בכבוד רב,

החברה לתרבות פנאי וספורט בת ים בע"מ



נספח מס' 1 א' למכרז

הצהרת המשתתף במכרז

מכרז פומבי מס' 10/22

לכבוד

החברה לתרבות פנאי וספורט בת ים בע"מ

שם המכרז: **אספקה והתקנה של מתקני פרסום מוארים בעיר בת ים**;
מספר המכרז: **10/22**

אנו החתומים מטה, לאחר שקראנו בעיון ובחנו בחינה זהירה את כל מסמכי המכרז, מצהירים ומתחייבים בזה כדלקמן:

1. הבנו את כל האמור במסמכי המכרז והגשנו את הצעתנו בהתאם, כי אנו מסכימים לכל האמור במסמכי המכרז ולא נציג תביעות או דרישות המבוססות על אי ידיעה ו/או אי הבנה, ואנו מוותרים מראש על כל טענה בדבר אי התאמה ו/או חריגה, של המכרז ו/או תנאי מתנאיו מדרישות כל דין כאמור.
2. אנו עומדים בכל התנאים הנדרשים מהמשתתפים במכרז, והצעתנו זו עונה על כל הדרישות שבמסמכי המכרז, ואנו מקבלים על עצמנו לבצע את ההתקשרות, בהתאם לתנאים המפורטים במכרז ובחוזה ונספחיו.
3. אנו מצהירים בזה, כי הצעה זו מוגשת ללא כל קשר או תיאום עם משתתפים אחרים.
4. הצעתנו זו היא בלתי חוזרת ואינה ניתנת לביטול או לשינוי ותהא תקפה עד יום 15/03/2023, או לתקופה נוספת, של ארבעה (4) חודשים על פי דרישת המזמינה כאמור במסמכי המכרז. ידוע לנו, כי דרישה להארכת ערבות המכרז, תהווה דרישה להארכת תוקף הצעת המשתתף במכרז.
5. להבטחת קיום הצעתנו אנו מוסרים ערבות מכרז בתוקף ובסכום הנקובים במסמכי המכרז.
6. אם נתקבל הצעתנו אנו מתחייבים, כי בתוך שבעה (7) ימי עסקים מיום קבלת החוזה על נספחיו, נמציא את החוזה על נספחיו כשהם חתומים על ידינו, לרבות כל המסמכים אותם אנו נדרשים להמציא על פי המכרז, כולל ערבות החוזה וכי במועד זה אף נמציא למזמינה המחאות בגין מלוא סכום התמורה ממועד קבלת רשות השימוש ועד תום השנה הראשונה בתקופת החוזה, בצירוף מע"מ כחוק וכן, אישורי ביטוח (נספח ב' לחוזה).
7. אם מסיבה כל שהיא לא נעמוד בהתחייבויותינו, אנו מסכימים שאת ערבות המכרז, שצרפנו למכרז, כולה או מקצתה, תחלטו כפיצויים מוסכמים וקבועים מראש וזאת, מבלי לפגוע בכל סעד לו הינכם זכאים על פי המכרז ו/או עפ"י דין.
8. אנו מסכימים, כי הצעתנו היא בגדר המטרות והסמכויות הקבועות במסמכי התאגיד בשמו מוגשת ההצעה, כי אנו זכאים לחתום בשם התאגיד על הצעה זו, וכי אין כל מניעה על פי כל דין או הסכם לחתימתנו על הצעה זו.
9. אנו מצרפים להצעתנו את המסמכים והאישורים הנדרשים על פי מסמכי המכרז.

חתימת וחותמת המשתתף במכרז

אישור

אני הח"מ, עו"ד _____ מרחוב _____ מאשר בזאת כי ביום _____, הופיעה לפני מר/גב' _____, שזיהה/תה עצמו/ה לפי תעודת זהות מס' _____ / המוכר/ת לי אישית, וחתם/מה על הצהרתו/ה לעיל לאחר שהזהרתי אותו/ה, כי עליו/ה להצהיר את האמת, וכי יהא/תהא צפוי/יה לכל העונשים הקבועים בחוק, אם לא יעשה/תעשה כן.

עו"ד,



נספח מס' 1 ב' למכרז

תצהיר בדבר קיום התנאים לפי חוק עסקאות עם גופים ציבוריים

אני הח"מ _____ ת.ז. _____ לאחר שהוזהרתי כי עלי לומר את האמת וכי אהיה צפויה לעונשים הקבועים בחוק אם לא אעשה כן, מצהיר/ה בזה כדלקמן:

1. הנני נותן תצהיר זה בשם _____ (להלן – "המציע") שהוא הגוף המבקש להתקשר עם החברה לתרבות פנאי וספורט בת-ים בע"מ. אני מצהיר/ה כי הנני מוסמך/ת לתת תצהיר זה בשם המציע.
2. הריני נותן תצהיר זה בהתאם לדרישות חוק עסקאות גופים ציבוריים, תשל"ו – 1976 (להלן – "החוק").
3. בתצהיר זה:

"בעל זיקה" - מי שנשלט על ידי המציע. אם המציע הוא חבר בני אדם – גם בעל השליטה בו או מועצה שבשליטת בעל השליטה אצל המציע, או מועצה הדומה בהרכבו ובתחומי פעילותו לאלו של המציע, או מי מאחראי מטעם המציע על תשלום שכר העבודה.

"שליטה" - כהגדרתה בחוק הבנקאות (רישוי) התשמ"א-1981.
4. הנני מצהיר בזאת כי עד למועד האחרון להגשת ההצעות, המציע ו/או בעל זיקה אליו (כהגדרתו בחוק) לא הורשע ביותר משתי עבירות (עבירה לעניין זה - עבירה עפ"י חוק עובדים זרים (איסור העסקה שלא כדין והבטחת תנאים הוגנים), תשנ"א-1991, או לפי חוק שכר מינימום, תשמ"ז-1987), או לחלופין, המציע ו/או בעל זיקה אליו הורשעו ביותר משתי עבירות (כהגדרתן לעיל), אולם במועד האחרון להגשת הצעות במכרז, חלפה שנה לפחות ממועד ההרשעה האחרונה.
5. (סמן X במשבצת המתאימה):

הוראות סעיף 9 לחוק שוויון זכויות לאנשים עם מוגבלות, תשנ"ח-1998 לא חלות על המציע.

הוראות סעיף 9 לחוק שוויון זכויות לאנשים עם מוגבלות, תשנ"ח-1998 חלות על המציע והוא מקיים אותן.
6. במקרה שהוראות סעיף 9 לחוק שוויון זכויות לאנשים עם מוגבלות, תשנ"ח-1998 חלות על המציע (נדרש לסמן X במשבצת המתאימה):

המציע מעסיק פחות מ-100 עובדים.

המציע מעסיק 100 עובדים או יותר.
7. במקרה שהמציע מעסיק 100 עובדים או יותר נדרש לסמן X במשבצת המתאימה:

המציע מתחייב כי ככל שיזכה במכרז יפנה למנהל הכללי של משרד העבודה והרווחה והשירותים החברתיים לשם בחינת יישום חובותיו לפי סעיף 9 לחוק שוויון זכויות לאנשים עם מוגבלות, תשנ"ח-1998 ובמקרה הצורך – לשם קבלת הנחיות בקשר ליישומן.

המציע התחייב בעבר לפנות למנהל הכללי של משרד העבודה והרווחה והשירותים החברתיים לשם בחינת יישום חובותיו לפי סעיף 9 לחוק שוויון זכויות לאנשים עם מוגבלות, תשנ"ח-1998, הוא פנה כאמור ואם קיבל הנחיות ליישום חובותיו פעל ליישומן (במקרה שהמציע התחייב בעבר לבצע פנייה זו ונעשתה עמו התקשרות שלגביה נתן התחייבות זו).



8. המציע מתחייב להעביר העתק מהתצהיר שמסר לפי פסקה זו למנהל הכללי של משרד העבודה הרווחה והשירותים החברתיים, בתוך 30 ימים ממועד ההתקשרות.

9. זה שמי, להלן חתימתי ותוכן תצהירי דלעיל אמת.

חתימת המצהיר

אישור עו"ד

הריני לאשר, כי ביום _____, הופיע בפני מר/גב' _____, שכתובתו _____ המוכר לי באופן אישי / אשר זיהה עצמו בפני באמצעות ת.ז. שמספרה _____, והמוסמך לתת תצהיר זה בשם המועמד, ולאחר שהזהרתיו כי עליו להצהיר את האמת וכי יהיה צפוי לעונשים הקבועים בחוק אם לא יעשה כן, אישר נכונות תצהירו דלעיל וחתם עליו בפני.

חותמת + חתימת עוה"ד

תאריך



נספח מס' 2 למכרז

נוסח ערבות מכרז

תאריך _____

לכבוד

החברה לתרבות פנאי וספורט בת-ים בע"מ
א.ג.נ.,

הנדון: כתב ערבות מס' _____

על פי בקשת _____ ח.פ. _____ (להלן: "המציע")
אנו ערבים בזאת כלפיכם לסילוק כל סכום עד לסך השווה ל – 50,000 ש"ח (במילים: חמישים אלף ש"ח) וזאת
בקשר עם ההשתתפות המציע במכרז מס' 10/22 אספקה והתקנה של מתקני פרסום מוארים בעיר בת ים
ולהבטחת מילוי התנאים ודרישות המכרז.

אנו מתחייבים לשלם לכם כל סכום או סכומים עד לסך הנ"ל תוך 7 יום מקבלת דרישתכם הראשונה בכתב,
שתגיע אלינו, מבלי להטיל עליכם לבסס או לנמק את דרישתכם בתהליך כלשהו, או באופן כלשהו, או לדרוש
את הסכום תחילה מאת המציע בתביעה משפטית או בכל דרך אחרת, ומבלי לטעון כלפיכם טענת הגנה כלשהי,
שיכולה לעמוד למציע בקשר לחיוב כלשהו כלפיכם.

אתם תהיו רשאים לדרוש מאתנו את תשלומו של הסכום הנ"ל בפעם אחת או במספר דרישות, שכל אחת מהן
מתייחסת לחלק מהסכום הנ"ל בלבד, בתנאי שסך דרישותיכם לא יעלה על הסך הכולל הנ"ל ערבותנו זו הינה
בלתי חוזרת ובלתי תלויה ולא ניתנת לביטול.

ערבותנו זו תישאר בתוקף עד ליום 17/02/2023 ועד בכלל.

דרישה שתגיע אלינו אחרי _____ לא תענה.

לאחר יום _____ ערבותנו זו בטלה ומבוטלת.

ערבות זו אינה ניתנת להעברה ולהסבה בכל צורה שהיא.

דרישה בפקסימיליה לא תיחשב כדרישה לעניין כתב ערבות זה.

תאריך _____ בנק _____



נספח מס' 3 למכרז

הצהרה על פרטי המשתתף במכרז

1. על המשתתף במכרז לציין במדויק את הפרטים הבאים:

- 1.1 שם: _____ ;
 (יש לצרף תדפיס של החברה ממרשם המתנהל כדין ותעודת התאגדות של החברה כמפורט במסמכי המכרז);
- 1.2 כתובת _____ ;
- 1.3 שם איש קשר _____ ;
- 1.4 טלפון _____ ;
- 1.5 פקסימיליה _____ ;
- 1.6 כתובת דואר אלקטרוני _____ ;
- 1.7 מספר עוסק מורשה _____ ;
- 1.8 מספר החברה _____ ;

2. שמות בעלי זכות החתימה במשתתף במכרז:

מספר זהות	שם משפחה	שם פרטי	דוגמת חתימה

דוגמת חותמת

אנו החתומים מטה מאשרים בזאת, כי הפרטים שמסרנו על מעמדנו המשפטי בטופס זה מדויקים ועדכניים.

שם פרטי _____

שם משפחה _____

תאריך _____

חתימה _____



נספח מס' 4 למכרז

טופס ההצעה הכספית של המשתתף במכרז

1. הצעתנו הכספית כוללת את כל העבודות והשירותים לאספקה והתקנה של מתקני פרסום מוארים, וביצוע כל דרישות המכרז על נספחיו.
2. לכל המחירים הר"מ, יתווסף מע"מ בשיעורו כדין.
3. המציע יסמן את סוג המתקנים אליהם מתייחסת הצעתו. מובהר כי המציעים רשאים למלא הצעתם עבור שני סוגי המתקנים או אחד מהם:

מתקני הכוונה:

הצעה כספית (ללא מע"מ)	מחיר מקסימום	משקל	מתקן
$C_1 =$	11,000	$W_1 = 25\%$	מכוון תנועה / מתקן מפה
$C_2 =$	1,000	$W_2 = 5\%$	פירוק מתקן ישן ופינויו לאתר מורשה
$C_3 =$		$W_3 = 10\%$	סה"כ סכום שורות (בש"ח) מחירון חלפים ותיקונים המופיע בנספח 4 (א') למתקן הכוונה/מפה

מתקני נונסטופ:

הצעה כספית (ללא מע"מ)	מחיר	משקל	מתקן
$C_4 =$	6,500	$W_4 = 40\%$	נונסטופ נפחי
$C_5 =$	500	$W_5 = 5\%$	פירוק מתקן ישן ופינויו לאתר מורשה
$C_6 =$		$W_6 = 15\%$	סה"כ סכום שורות (בש"ח) מחירון חלפים המופיע בנספח 4 (א') למתקן נונסטופ



להצעה זו יצורף מחירון חלפים הכולל את כל רכיבי המתקנים כמפורט בנספח 4 (א')

שם המשתתף:

כתובת המשתתף:

טלפון של המשתתף:

חתימת וחותמת המשתתף:



נספח מס' 4 (א')

רכיבים נדרשים למחירון חלפים

מס'	פריט	יח'	מחיר יח' למכון/מפה	מחיר יח' לננסטופ
1	פירוק מתקן כולל פינוי לאתר מורשה	1 יח'		
2	יישור פח שבור או עקום	1 יח'		
3	התקנת נונסטופ קיים	1 יח'		
4	צבע מסגרת	1 יח'		
5	פירוק פרספקס שבור	1 יח'		
6	הספקה והתקנת פרספקס	1 יח'	לא רלוונטי	
7	הספקה והתקנה של פוליגל פנימי	1 יח'		
8	הספקה והתקנה של זכוכית מחוסמת 8 מ"מ	1 יח'		לא רלוונטי
9	פירוק מנעול	1 יח'		
10	הספקה והתקנה של מנעול מאסטר כולל סט 3 מפתחות	1 יח'		
11	פירוק דלת וסילוקה לאתר מורשה	1 יח'		
12	הספקה והתקנת דלת חדשה	1 יח'		
13	פירוק ופינוי מתקן שבור כולל ניתוקי חשמל באמצעות חשמלאי מוסמך	קומפלט		לא רלוונטי
14	מנוף	1 ש"ע		
15	פירוק צירים ישנים והתקנת צירים חדשים	1 יח'		
16	הספקה והתקנה של נורות לד לפן פרסום אחד	קומפלט		
17	תיקון קצר חשמלי	קומפלט		
18	הספקה כבל 3x2.5 XLPE	1 מ"א		



		1 מ"א	הספקה כבל 3x1.5 XLPE	19
		קומפלט	התקנה וחיווט של כבל חשמל	20
		1 יח'	הספקה והתקנה כולל חיווט של חצי אוטומט 10 אמפר דגם ABB או ש"ע באמצעות חשמלאי מוסמך	21
		1 יח'	הספקה והתקנת פחת משולב מא"ז 1x16A 6KA ניסקו או ש"ע	22
		1 יח'	הספקה והתקנת פחת משולב מא"ז 1x25A 6KA ניסקו או ש"ע	23
		1 יח'	הספקה והתקנת ממסר פחת 2x40/0.03 30mA ניסקו או ש"ע	24
		1 יח'	פירוק צ'וק, הספקה והתקנה של צ'וק חדש	25
לא רלוונטי		1 יח'	יציקת יסוד למתקן כולל חפירה וכיסוי ופינוי פסולת לאתר מורשה	26
לא רלוונטי		1 יח'	אספקה והתקנה בורג יסוד מתאים כל 30 ס"מ	27
		1 יח'	שטיפת מתקן	28
		1 יח'	הורדת גרפיטי	29
		1 ש"ע	חשמלאי מוסמך	30
		1 ש"ע	טכנאי	31
		1 ש"ע	עובד לא מקצועי	32

חתימת וחותמת המשתתף:



נספח מס' 5 למכרז

נוסח תצהיר להוכחת סעיף 9.1-9.2 למסמכי המכרז

1. אני הח"מ, _____ מס' זיהוי _____, לאחר שהזהרתי, כי עלי לומר את האמת וכי אם לא אעשה כן, אהיה צפוי/ה לעונשים הקבועים בחוק, מצהיר/ה בזה כדלקמן:

1.1 הנני בעל בעל ניסיון מוכח בביצוע שירות מסוג אספקה והתקנה של מתקנים מסוג מכוון תנועה ו/או מתקן מפת עיר ו/או מתקן נונסטופ נפחי ו/או תחנות אוטובוס נושאות פרסום, בין השנים 2015 ועד למועד הגשת הצעתו במכרז, בשלוש רשויות מקומיות לפחות, ולכל הפחות כמות כוללת של 100 מתקנים.

על המציע לצרף לתצהירו זה ולטבלה שלהלן את הצרופות הבאות:

1.1.1 המלצות מזמיני העבודות (מנהל אגף ומעלה).

1.1.2 פרופיל מקצועי של המציע.

מס' / שם המזמין	תיאור המתקנים	פירוט ומהות השירותים הניתנים על ידי המציע	מספר המתקנים	מועד ההתקשרות (תאריכים מלאים)	שם איש קשר במזמין + טלפון ישיר
1.					
2.					
3.					

1.2 היקף פעילותי העסקית לא פחת מ- 10,000,000 ש"ח (עשרה מיליון שקלים חדשים) כולל מע"מ, במצטבר, במהלך השנים 2018-2021.



2. זה שמי, זו חתימתי ותוכן תצהירי לעיל, אמת.

שם וחתימת המצהיר

אישור עו"ד בעל רשיון עריכת דין בישראל:

אני הח"מ _____, עו"ד, מאשר/ת בזה, כי ביום _____ הופיעה בפני
מס' זיהוי _____, אשר הוכח לי כי הינו/הינה מורשה חתימה
ב _____, ולאחר שהזהרתי אותה/ה כי עליו/ה לומר את האמת וכי יהיה/תהיה צפויה לעונשים הקבועים
בחוק אם לא יעשה/תעשה כן, אישר/ה את נכונות הצהרתו/ה דלעיל וחתם/מה עליה בפני.

חתימת וחתימת עו"ד

אני הח"מ _____, רו"ח, לאחר שבחנתי את הדו"חות הכספיים הרלוונטיים
של _____, מאשר/ת בזה את נכונות ההצהרה המפורטת בסעיף 1.2. לתצהיר זה.

חתימת וחתימת רו"ח



נספח מס' 6 למכרז

דרישות מחייבות – נונסטופ בת ים

1. נונסטופ נפחי המכסה את עמוד תאורת הרחוב, המאפשרות תלייה מהירה וקלה של כרזות.
2. כל מתקני הנונסטופ אשר יוצבו יהיו זהים בצורתם, בצבעם ובכל מאפיין אחר בהתאם למפרט הדגם שאושר מראש על ידי המזמינה.
3. צבע דלתות המתקן והמסגרת יהיה בגוון ראל אשר ייקבע על ידי המזמינה.
4. המתקן יכול ל-2 דלתות בעלות צירים, הנפתחות כלפי מעלה.
5. לכל דלת תהיינה 2 בוכנות גז לפתיחה וסגירה של הדלת.
6. המתקן יכול מנגנון נעילה בתחתית כל דלת.
7. המתקן יכול מנגנון שמטרתו להוריד את המסילות המחזיקות את הפוליגל/פרפקס כלפי מטה ובסיום הרמה כלפי מעלה.
8. בנוסף יסופק מעצור לדלת בעת פתיחה לטובת נוחות התקנת הכרזות.
9. ציר הדלת יכול פיתרון המבטיח מניעת כניסת מים למתקן והרטבת הכרזה.
10. הכרזות יכוסו בפרספקס שקוף (3 מ"מ). לוח פוליגל שקוף (6 מ"מ) ימוקם בתוך דלת המתקן בתוך מסילה ייעודית.
11. המתקן יתאים לפירסום יהיה על גבי כרזת נייר (ולא מדבקה). למתקן יחוברו אלמנטים התופסים את הנייר ומונעים נפילתו.
12. מידות המתקנים:
 1. רוחב פן הפרסום יעמוד על 116 ס"מ.
 2. גובה פן הפרסום יעמוד על 180 ס"מ.
 3. מובהר כי מסגרת המתקן אינה נכללת שטח פן הפרסום.
 4. עומק המתקן כולל הדלתות יעמוד על 380 ס"מ לכל היותר.
13. מסגרת המתקן תהיה אחידה סביב כל שטח הפרסום וזהה לו בצורתה, כך שיהיו שוליים אחידים במידותיהם סביב כל שטח הפרסום. רוחב המסגרת לא יעלה על 5 ס"מ.
14. **קונסטרוקציית המתקן תהיה עשויה מאלומיניום.**
15. המתקן יואר בתאורת לד פנימית משני צידי המתקן.
16. פן הפרסום יואר בעוצמה שתעמוד לפחות על 150LUX אשר ימדדו בסמוך לשלט.
17. **התאורה תהיה אחידה ורציפה.**
18. כל חלקי מערכת החשמל, יהיו נסתרים, תקינים ובלתי נגישים לציבור. יש לצרף אישור מהנדס חשמל.
19. מובהר כי כל אחד מהמתקנים יוצב על עמוד תאורה בהתאם להוראות המזמינה ובאחריות הקבלן שיותאם לסוג העמוד הנדרש.
20. פני הפרסום משני צידי המתקן יהיו מקבילים וזהים.
21. **ככל והמתקן יוצב על עמוד קוני, השלט יהיה אנך לחלוטין ביחס לפני הקרקע.**
22. **המתקן יאפשר צידוד באמצעות ציר סיבוב לארגז ביחס לעמוד.**
23. ככל ותהיינה דרישות לייצור השלט במידות אחרות, בהתאם לתנאי השטח יבצע הקבלן שינויים על פי דרישת המפקח או מי מטעמו.
24. המתקנים, חלקיהם וחומרי הגלם מהם הם עשויים יהיו בעלי תו תקן, ככל שקיים.
25. מובהר כי על המתקנים לאפשר התקנה ע"ג עמודי תאורה בחתכים/קטרים שונים.



26. **גובה ההתקנה** – קצהו התחתון של המתקן בגובה 2.20 מ' מפני הקרקע או על פי הנחיית המפקח או מי מטעמו.
27. סמל החברה וסמל העירייה יופיעו בצידי המתקן. הסמל יהיה מואר ויבוצע באמצעות מדבקה מעבירה אור המודבקת על פרספקס חלבי.
28. יש לצרף אישור קונסטרוקטור לעניין קונסטרוקצית המתקנים, חוזק, יציבות ההתקנה וכיו"ב.
29. מצ"ב סקיצות להמחשה:

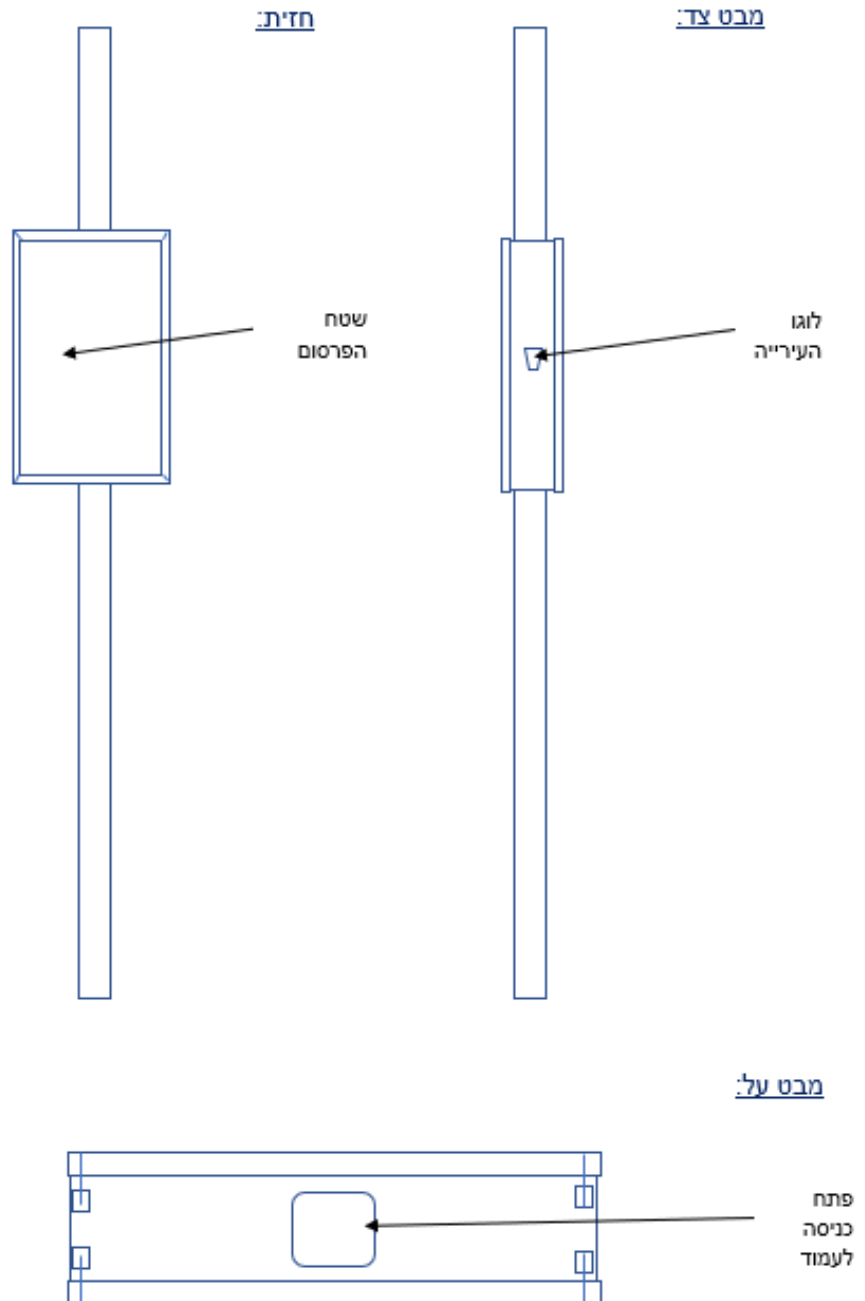



מתקן מואר להכוונת תנועה / מפה

1. המתקן יכלול ארגז פרסום, מלבני בצורתו, אשר מידותיו לא יחרגו מ- 140 סנטימטר רוחב / 200 סנטימטר גובה / 25 סנטימטר עובי.
2. מידות שטח הפרסום לא יחרגו מ- 120 סנטימטר רוחב / 180 סנטימטר גובה.
3. ארגז הפרסום של מכוון תנועה יוצב בגובה שלא יפחת מ- 205 ס"מ מפני אי התנועה, או בגובה של 220 ס"מ מפני המדרכה.
4. ארגז הפרסום של מתקן מפה יוצב בגובה של 65 ס"מ מפני המדרכה.
5. פני הפרסום משני צידי המתקן המואר להכוונת התנועה יהיו מקבילים.
6. כל חלקי המתקן ייצבעו בתנור.
7. המתקן יהיה בצבע אפור, על גווניו השונים שיאושרו על ידי המזמינה, בלבד.
8. מתקני הפרסום יכילו דלתות בעלות מנגנון נעילה המונע ונדליזם וגניבות ככל הניתן.
9. בחזית הדלתות המחוברות עם צירי אלומיניום יוצבו זכוכיות 8 מ"מ מחוסמות בעלות מסגרת שחורה ברוחב של 100 מ"מ בהדפסה קרמית ע"ג הזכוכית .
10. בכל צד של יותקן לוח פוליגל שקוף בעובי 4 מ"מ שיוצב בתוך מסגרת אלומיניום .
11. המתקן יכלול 2 דלתות בעלות צירים, הנפתחות כלפי מעלה.
12. לכל דלת תהיינה 2 בוכנות גז לפתיחה וסגירה של הדלת.
13. המתקן יכלול מנגנון נעילה בתחתית כל דלת.
14. המתקן יכלול מנגנון שמטרתו להוריד את המסילות המחזיקות את הפוליגל/פרפקס כלפי מטה ובסיום הרמה כלפי מעלה.
15. בנוסף יסופק מעצור לדלת בעת פתיחה לטובת נוחות התקנת הכרזות.
16. המתקן יתאים לפירסום יהיה על גבי כרזת נייר (ולא מדבקה). למתקן יחוברו אלמנטים התופסים את הנייר ומונעים נפילתו.
17. המתקן יואר בתאורת לד פנימית משני צידי המתקן.
18. פן הפרסום יואר בעוצמה שתעמוד לפחות על 150LUX אשר ימדדו בסמוך לשלט.
19. תאורת השלט תהיה אחידה.
20. כמו כן, תותקן מערכת אטמי גומי למניעת חדירה של מים.
21. המתקן יוצב על רגל בודדת, זהה בצבעה ובעיצובה לארגז הפרסום.



22. שני פני הפרסום של מתקן דו צדדי יהיו מקבילים וזהים.
23. חלקי המתקן העשויים מתכת יהיו מוגנים בפני קורוזיה ע"י גילוןן או צביעה בצבע מגן. ייעשה שימוש בחלקים העשויים מתכת בלתי מחלידה.
24. חלקי המתכת הגלויים של המתקן יהיו צבועים בצבע אלקטרוסטטי בתנור.
25. כל חיבורי המתקן יהיו נסתרים.
26. יסוד המתקן יהיה נסתר ומוטמן מתחת לפני השטח.
27. המתקן לא יאפשר טיפוס.
28. לוגו העירייה יוצג בחלק התחתון של ארגז הפרסום, בהתאם להנחיות המזמינה.
29. כל חלקי מערכת החשמל, יהיו נסתרים, תקינים ובלתי נגישים לציבור. יש לצרף אישור מהנדס חשמל.
30. יש לצרף אישור קונסטרוקטור לעניין קונסטרוקציה המתקנים, חוזק, יציבות ההתקנה וכיו"ב (כולל פרט חתום).
31. מצ"ב סקיצות להמחשה :

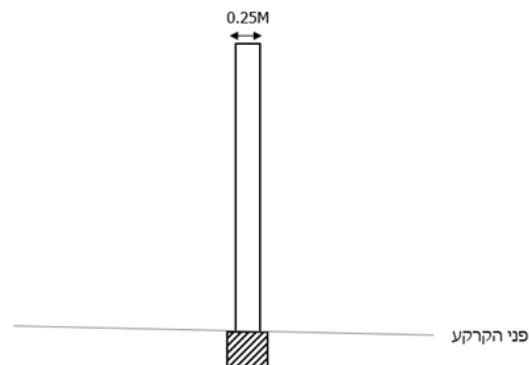
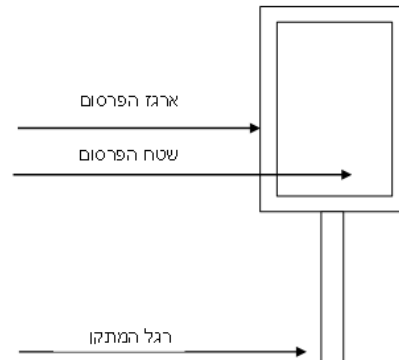



נספח 6א - הפרמטרים לדירוג האיכותי:

מס' קריטריון	הקריטריון	משקל ב-%
1	עבודות של אספקת והצבת שילוט במרחב הציבורי הפתוח (להלן בטבלה זו: "עבודות") שבוצעו עבור רשויות מקומיות ו/או תאגידיים עירוניים ו/או חברות ממשלתיות בחמש שנים האחרונות.	6% (2% לכל עבודה)
2	למציע מפעל ייצור בבעלותו. המציע יצרף אסמכתאות מתאימות.	5%
3	המלצות שתתקבלנה באמצעות רשימת ממליצים שתצורף ויצירת קשר טלפוני על פי שק"ד של המזמינה. ההמלצות תהיינה ברמה של מנהל אגף ומעלה (או סמנכ"ל ככל ומדובר בתאגיד עירוני)	5%
4	התרשמות מאיכות עבודות שילוט קודמות רלוונטיות שבוצעו על ידי המציע, בהתאם לתיק העבודות שיצורף להצעתו.	5%
5	מפרטי המתקנים המוצעים אשר צורפו על ידי המציע - פרמטרים טכניים, פרמטרים אסתטיים ועיצוביים	24%
	סה"כ	45%



נספח מס' 7 למכרז

אישור עורך דין כי העסק בשליטת אישה, ותצהיר נושאת השליטה

אני עו"ד _____, מאשר בזאת כי העסק הינו בשליטת אישה כהגדרתו בסעיף 22 (ה1) לתקנות העיריות (מכרזים), תשמ"ח-1992.1987.

המחזיקה בשליטה בחברת _____, הינה גב' _____ מספר זהות _____.

_____ שם מלא חתימה וחותמת כתובת טלפון

אני גב' _____ מספר זהות _____, שם התאגיד _____, מצהירה בזאת כי העסק נמצא בשליטתי בהתאם לסעיף 22 (ה1) לתקנות העיריות (מכרזים), תשמ"ח-1987.

_____ שם מלא חתימה



נספח 8 - הצהרה בדבר היעדר קרבה משפחתית
לעובד עיריית בת-ים או לעובד תאגידיה העירוניים

החברה לתרבות פנאי וספורט בת-ים בע"מ מביאה בזאת לידיעת כל מציע את הוראות הסעיפים הבאים :

1. סעיף 122א' (א) לפקודת העיריות קובע כדלקמן :
 - א. " (א) חבר מועצה, קרוב, סוכנו או שותפו, או תאגיד שיש לאחד מהאמורים חלק העולה על עשרה אחוזים בהונו או ברווחיו, או שאחד מהם מנהל או עובד אחראי בו, לא יהיה צד לחוזה או לעסקה עם העירייה. לעניין זה "קרוב" – בן זוג, הורה, בן או בת, אח או אחות."

הוראה זוהי קיימת גם בכלל 12 של הכללים למניעת ניגוד עניינים של נבחר הציבור ברשויות המקומיות (י.פ. תשמ"ד עמ' 3114).
 - ב. סעיף 174 לפקודת העיריות קובע כי פקיד או עובד עירייה לא יהיה נוגע מעונין במישרין או בעקיפין, על ידי עצמו או על ידי בן זוגו או שותפו או סוכנו בשום חוזה שנעשה עם העירייה ובשום עבודה המבוצעת למענה.

בהתאם לכך הנך מתבקש להודיע בהצהרה שבסמך אם יש או אין לך קרבה משפחתית, לפי ההגדרות דלעיל, עם חבר מועצה כלשהו, או עם עובד עירייה. הצהרה זו הינה חלק בלתי נפרד ממסמכי ההליך. אין באמור לעיל כדי לגרוע מהוראות כל דין בכלל ובפרט מהוראות סעיף 122א' (3) לפקודת העיריות, לפיהן מועצת העירייה ברוב של 2/3 מחבריה ובאישור שר הפנים רשאית להתיר התקשרות לפי סעיף 122א' (א) הנ"ל ובלבד שהאישור ותנאיו פורסמו ברשומות.

הצהרה

אני הח"מ _____, המעונין להשתתף במכרז פומבי מס' 10/22 אשר פורסם על ידי החברה לתרבות פנאי וספורט בת-ים בע"מ, חברה עירונית המצויה בבעלות מלאה של עיריית בת-ים, מצהיר ומתחייב בזאת כדלקמן :

1. קראתי את האמור לעיל והנני מצהיר :
 - (א) בין חברי מועצת עיריית בת-ים או בין דירקטורים או חברי ועד מנהל בתאגידים עירוניים בבעלות עיריית בת-ים, אין לי : בן זוג, הורה, בן או בת, אח או אחות ואף לא סוכן או שותף.
 - (ב) בתאגיד שבשליטתי ואשר באמצעותו הגשתי את הצעתי, אין לאחד מאלה המוגדרים במונח "קרוב" כאמור לעיל חלק העולה על 10 אחוזים בהון או ברווחים, ואין אחד מהמנויים לעיל מכהן בו כמנהל או עובד אחראי.
 - (ג) אין לי בן-זוג, שותף או סוכן העובד בעירייה או בתאגיד עירוני בבעלות העירייה.
2. ידוע לי כי העירייה תהיה רשאית לפסול את הצעתי אם יש לי קרבה משפחתית כאמור לעיל, או אם מסרתי הצהרה לא נכונה.
3. אני מתחייב להודיע לעמותה על כל שינוי שיחול בקשר עם האמור.
4. אני מצהיר בזאת כי הפרטים שמסרתי לעיל הינם נכונים ומלאים, והאמור בהצהרה זו הינו אמת. ולראיה באתי על החתום :

שם המציע: _____

חתימה של מורשה חתימה וחותמת המציע: _____ תאריך: _____



הצהרת המציע לעניין היעדר ניגוד עניינים

אני הח"מ _____, נושא ת.ז. מס' _____, מורשה חתימה מטעם _____ (להלן: המציע) מצהיר ומתחייב בזאת, בכתב - כדלקמן:

1. נכון למועד הגשת הצעתי זו לא ידוע על ניגוד עניינים בו אני נמצא או בו אני עלול להימצא בקשר עם מתן השירותים המפורטים במסגרת מכרז פומבי 09/22 שפרסמה החברה לתרבות פנאי וספורט בת-ים בע"מ (להלן- החברה).
2. הנני מתחייב להודיע לחברה בכתב ובאופן מיידי על כל עניין אישי, משפטי, או עסקי בין פעילותי לבין מועצה עיריית בת ים/החברה/תאגיד עירוני אחר של העירייה ואשר עלול ליצור מצב של ניגוד עניינים.
3. מבלי לגרוע מכלליות האמור לעיל, אם יהיה לי קשר (עסקי או אישי) כלשהו לאחד הגופים הנ"ל, אודיע על כך מיידי לחברה.
4. הובאו לידיעתי הוראות ההסכם עם החברה לרבות הצורך להימנע מניגוד עניינים והנני מתחייב לקיימן במלואן.
5. אקבל על עצמי כל החלטה של החברה בנושא, לפי שיקול דעתה הבלעדי והמוחלט, לרבות החלטה על הפסקת ההתקשרות ביני לבין החברה ו/או לבין צד ג' אחר כלשהו בשל ניגוד עניינים כאמור.
6. בכלל זה לא ידוע לי על ניגוד עניינים קיים או שאני עשוי לעמוד בו במסגרת מתן השירותים לחברה במסגרת הצעה זו.

חתימה וחותמת המציע

שם המציע

אישור

אני הח"מ, _____ עו"ד, מאשר/ת בזאת כי ביום _____ הופיעה בפני _____ נושא/ת ת.ז. _____ וכי הינו/ה הרשאי/ת ומוסמך/ת להתחייב בשם המציע ולאחר שהבין/ה את תוכן ומשמעות ההתחייבות והצהרה לעיל, חתם/ה בפני על התצהיר וכתב התחייבות זה.

עורך – דין



נספח 9 - תצהיר בדבר אי תיאום הצעות למכרז

אני הח"מ _____ מס' ת"ז _____ נושא משרה בחברת _____ (שם המציע) מצהיר בזאת כי:

1. אני מוסמך לחתום על תצהיר זה בשם החברה ומנהליה.
2. אני נושא המשרה אשר אחראי בחברה להצעה המוגשת מטעם החברה במכרז זה.
3. לא הייתי מעורב בניסיון להניא מתחרה אחר מלהגיש הצעות במכרז זה.
4. לא הייתי מעורב בניסיון לגרום למתחרה אחר להגיש הצעה גבוהה או נמוכה יותר מהצעתי זו.
5. לא הייתי מעורב בניסיון לגרום למתחרה להגיש הצעה בלתי תחרותית מכל סוג שהוא.
6. הצעה זו של התאגיד מוגשת בתום לב ולא נעשית בעקבות הסדר או דין ודברים כלשהוא עם מתחרה או מתחרה פוטנציאלי אחר במכרז זה.
7. אני מתחייב להודיע לחברה על כל שינוי באחד הפרטים לעיל מעת החתימה על התצהיר ועד מועד הגשת ההצעות.
8. אני מודע לכך כי העונש על תיאום הצעות יכול להגיע עד חמש שנות מאסר בפועל.

תאריך _____ שם החברה _____ חותמת החברה _____

שם המצהיר _____ חתימת המצהיר _____

אישור עו"ד

אני הח"מ, עו"ד _____ שכתובתי _____ והנושא רישיון מספר _____ מאשר בזאת כי ביום _____ הופיע/הו לפני מר/גב' _____, שזיהה/תה/ו עצמו/ה/ם לפי תעודת זהות מס' _____ / המוכר/ת/ים לי אישית, וחתם/מה/ו על תצהיר זה לאחר שהבינו את משמעותה המשפטית של חתימתם.

חתימה

מס' רישיון

שם עורך הדין



מסמך ב' - מסמכי ההתקשרות

החברה לתרבות פנאי וספורט בת ים בע"מ

מכרז פומבי מס' 10/22

**אספקה והתקנה של מתקני פרסום מוארים
בעיר בת ים**

חוזה למכרז מס' 10/22



ח ו ז ה

שנערך ונחתם בבת ים ביום _____ בחודש _____ שנת _____

בין: החברה לתרבות פנאי וספורט בת ים בע"מ

רהב 7 בת ים

(שתיקרא להלן: "המזמינה")

- מצד אחד -

לבין: _____

(שתיקרא להלן: "החברה הזוכה" ו/או "הזוכה")

- מצד שני -

- הואיל:** והחברה פרסמה מכרז פומבי מספר 10/22 לאספקה והתקנה של מתקני פרסום מוארים ברחבי העיר בת ים ;
- והואיל** והזוכה מצהיר, לאחר שקרא את כל מסמכי המכרז, כי יש בידו את כל האישורים, הרישיונות וההיתרים הנדרשים על פי הסכם זה ועל פי כל דין, כי הוא בעל ניסיון ובעל האמצעים הנדרשים על מנת לבצע את השירותים כמפורט במכרז ובהסכם זה להלן, וכי הוא נכון לבצע את השירותים בהתאם לתנאי ההסכם ובתמורה לסכומים הנקובים בו ;
- והואיל** וועדת המכרזים של החברה החליטה במסגרת ישיבתה מיום _____ על בחירה בהצעת הזוכה כהצעה הזוכה ;
- והואיל** וברצון הצדדים להסדיר את התחייבויותיהם ההדדיות הכל כמפורט בהסכם זה ;

לפיכך הוסכם, הוצהר והותנה בין הצדדים כדלקמן:

1. מבוא, נספחים, וכתרות

- 1.1 המבוא לחוזה זה מהווה חלק בלתי נפרד מהחוזה גופו.
- 1.2 כותרות הסעיפים מובאות לשם נוחיות בלבד והן אינן מהוות חלק מהחוזה ולא ישמשו לצורכי פירוש.
- 1.3 הגדרות:
- 1.3.1 "החברה הזוכה" - _____ ;
- 1.3.2 "החוזה"/"חוזה זה" - חוזה זה על נספחיו ;
- 1.3.3 "המכרז" - המכרז שבעקבותיו נחתם הסכם זה כמבואר במבוא, על נספחיו ;
- 1.3.4 "מסמכי המכרז" - כל המכרז על נספחיו וכן הצעת ה"חברה" הזוכה על נספחיה.
- 1.3.5 "המפקח" - נציג המזמינה לצורך פיקוח שוטף על ביצוע התחייבויות החברה הזוכה על פי המכרז וחוזה זה. הודעה על זהותו תימסר לחברה.



- 1.3.6 "המתקנים" - מתקני פרסום מוארים כמפורט בנספח ג' לחוזה;
- 1.3.7 "העירייה" - עיריית בת ים;
- 1.3.8 "ערבות ביצוע" - ערבות בנקאית לקיום החוזה בנוסח נספח א' לחוזה;
- 1.3.9 "המזמינה" - החברה לתרבות פנאי וספורט בע"מ;
- 1.3.10 "מדד המחירים לצרכן" - משמעו מדד המחירים לצרכן, המתפרסם בכל חודש, על ידי הלשכה המרכזית לסטטיסטיקה ו/או כל גוף אחר שיבוא במקומה, או כל מדד אחר שיתפרסם במקומו.
- 1.3.11 "מדד הבסיס" - מדד המחירים לצרכן לחודש אשר פורסם ביום 15/8/2022, בגין חודש יולי 2022.
- 1.3.12 "המדד החדש" - מדד המחירים לצרכן אשר יתפרסם לאחרונה לפני מועד החזר הוצאה או תשלום.
- 1.3.13 "הפרשי הצמדה למדד" - אם יתברר, לפני מועד החזר הוצאה או תשלום, על פי חוזה זה, כי המדד החדש שונה ממדד הבסיס, אזי יהיה הצד עליו מוטל התשלום, על פי חוזה זה, חייב לשלם למשנהו או לקבל ממנו, את אותו תשלום כשהוא מוגדל או מוקטן בהתאם לעליית או ירידת המדד החדש לעומת מדד הבסיס.
- 1.3.14 "ריבית" - ריבית פיגורים בשיעור הנהוג אצל החשב הכללי החל מן המועד הקבוע לתשלום ועד למועד ביצוע התשלום בפועל;

1.4 הנספחים המפורטים להלן מהווים חלק בלתי נפרד מן החוזה:

- נספח א' - נוסח ערבות ביצוע;
- נספח ב' - נוסח אישור עריכת ביטוחי החברה הזוכה;
- נספח ג' - מפרטים טכניים למתקנים;
- נספח ד' - רשימת מיקומים למתקנים;

בכל מקרה של סתירה בין הוראה מהוראות תנאי הסכם זה לבין הוראה במסמך אחר מהמסמכים המהווים את החוזה או המכרז שמכוחו נחתם הסכם זה, תגבר ההוראה המיטיבה עם המזמינה, לפי שיקול דעתה הבלעדי.

2. ההתקשרות

- 2.1 החברה הזוכה תקים את המתקנים במועד תחילת ההתקשרות על חשבונה וזאת ככל שהמזמינה תחליט להזמין מתקנים כאמור.
- 2.2 הקמת המתקנים תבוצע על פי הדרישות המחייבות והמפרט המצ"ב כנספח ג' לחוזה זה, ובכל מקרה לא יותקנו מתקנים לפני אישור המזמינה בכתב.
- 2.3 המזמינה תודיע לחברה על כוונתה לרכוש מתקנים נוספים בכמויות ובמועדים לפי שיקול דעתה, מראש ובכתב.



- 2.4 החברה הזוכה תאשר קבלת הודעת המזמינה ותתאם עמה לוחות זמנים לאספקת המתקנים, ואת מקום האספקה.
- 2.5 לפני התקנת המתקנים תקיים החברה הזוכה סיור בשטח עם המפקח ותתאם עימו את הליך ההתקנה, לרבות לוחות זמנים, סדר עבודה והיבטים נוספים.
- 2.6 הקמת המתקנים מותנית בהשגת כל האישורים להקמתם, לרבות תנועה בטיחות וכל היבט נדרש אחר.
- 2.7 באחריות המזמינה קבלת כל האישורים העירוניים הנדרשים לצורך התקנת המתקנים.
- 2.8 ההתקנה של מתקנים המעוגנים לקרקע תכלול השלמת ריצוף בהתאם לסביבת המתקן.
- 2.9 ההתקנה תבוצע ע"י עובדים מוסמכים ומיומנים.
- 2.10 חיבור המתקנים לחשמל ייעשה ע"י חשמלאי מורשה, ובכפוף להנחיות המזמינה ו/או הרשות המקומית ונהליה, ולכל דין.
- 2.11 עם סיום ההתקנה תעביר החברה הזוכה למפקח אישור קונסטרוקטור מורשה בישראל על בטיחות ההתקנה.
- 2.12 מובהר כי החל ממועד השלמת התקנת המתקנים על ידי החברה הזוכה, בכפוף לאישור המזמינה בכתב על השלמת הקמת המתקן כנדרש, הבעלות על המתקן תהיה של המזמינה, אשר תבצע תחזוקה **שוטפת** של המתקנים שלא באמצעות התקשרות זו. תקופת האחריות הינה ממועד התקנת כל מתקן ואישורו ע"י המזמינה ולמשך 60 חודשים.
- 2.13 **החברה הזוכה תהיה זמינה לכל קריאת שרות של המזמינה ותפעל לתיקון של כל תקלה ו/או ליקוי במתקנים בפרק זמן שלא יעלה על הקבוע בסעיף 3.4 להלן.**
- 2.14 **ליקויים / תיקונים שלא במסגרת האחריות יתוקנו בעלות הקבועה במחירון החלפים והתיקונים שצירפה החברה הזוכה להצעתה למכרז.**
- 2.15 הקמת המתקנים תבוצע על ידי עובדים מקצועיים מנוסים ומיומנים, אשר הוכשרו לכך, בפקוחו של מהנדס קונסטרוקטור ובתיאום ואישור המפקח, ואחרי קבלת כל ההיתרים והאישורים הנדרשים וביצוע כל התאומים הנדרשים להצבתו בשטח.
- 2.16 לאחר הצבת המתקן, תגיש החברה הזוכה למזמינה אישור חתום על ידי מהנדס קונסטרוקטור המאשר כי הצבת המתקן בוצעה תחת פיקוחו על פי הנחיות חוזה זה ועל פי כל דין.
- 2.17 מבלי לגרוע מן האמור לעיל, החברה הזוכה תחבר על חשבונה בלבד את כל המתקנים לרשת החשמל של חברת החשמל, והיא מתחייבת לדאוג לקבלת כל האישורים ו/או ההיתרים ו/או הרישיונות הנדרשים לשם כך.
- 2.18 מובהר ומודגש כי חיבור המתקנים למקור ההזנה העירוני הקרוב, יבוצע על ידי החברה הזוכה.



- 2.19 מבלי לגרוע מכל הוראה מהוראות הסכם זה, לא עמדה החברה הזוכה במלוא התחייבויותיה בקשר עם הקמת המתקנים, תהא רשאית המזמינה, על פי שיקול דעתה הבלעדי, להביא הסכם זה לכדי סיום. במקרה כאמור, לא תהיה החברה הזוכה זכאית לכל תשלום ו/או פיצוי, מכל סוג ומין שהוא.
- 2.20 יובהר ויודגש כי המזמינה לא מתחייבת לרכוש מהחברה הזוכה מתקנים כלשהם בהיקף כלשהו או מסוג כלשהו ואין בחתימה על הסכם זה כדי לחייב אותה לעשות כן.
- 2.21 כמו כן יודגש כי למזמינה שמורה האפשרות, לאורך כל תקופת ההתקשרות, להזמין מהחברה הזוכה מתקנים בכמויות גדולות מהכמויות הנקובות בהסכם זה (ככל שנקובות) במחיר אותו נקבה החברה הזוכה בהצעתה במסגרת המכרז. נוסף על כך רשאית המזמינה להורות לחברה על שינויים במיקומי המתקנים והכל בהתאם לשיקול דעתה הבלעדי.

הקמת המתקנים

.3

3.1 הנחיות כלליות :

- 3.1.1 ההקמה תבוצע, על פי הוראות חוזה זה ועל פי התוכניות המאושרות. מקום שנקבע תקן ישראלי לחומר או לעבודה מסוימים, יהיו החומר או העבודה באיכות שאינה נחותה מהתקן.
- 3.1.2 עבור כל יחידת הזמנה, החברה הזוכה תציב מתקן אחד לדוגמא מכל סוג שהוזמן, המזמינה תבחן את טיב המתקנים ותעביר את הערותיה לחברה במידה ויהיו כאלה.
- 3.1.3 על החברה הזוכה לבצע את התיקונים בתוך 7 ימי עבודה ורק לאחר קבלת אישור בכתב מהמזמינה או מי מטעמה כי המתקנים הינם לשביעות רצונה המלא תחל החברה הזוכה באספקה ו/או התקנת כמות המתקנים אותה המזמינה תדרוש.
- 3.1.4 **לוחות זמנים מרביים לאספקת מתקנים במסגרת ההתקשרות - עד 90 ימי עבודה.**
- 3.1.5 **המתקנים הישנים אשר מוצבים על עמודי תאורה הקיימים יפונו למקום שיימסר על ידי המזמינה, על ידי החברה הזוכה ועל חשבונה.**

3.2 ביצוע וייצור אבטיפוס :

- 3.2.1 התקנת אב טיפוס לכל אחד משלושת טיפוס המתקנים תבוצע עד תום 30 הימים הראשונים לתקופת ההתקשרות, בכפוף לקבלת היתר עבודה.
- 3.2.2 יצור המתקנים יכלול את כל פרטי השלטים במלואם עפ"י הנחיות המפקח והתקנתם בשטח.
- 3.2.3 היצור יתבצע בהתאם לשרטוטים ולמפרט ייצור (SHOPDRAWING) אשר יוגש על ידי החברה הזוכה ולאחר שאושר על ידי המזמינה.
- 3.2.4 ההתקנה תבוצע בהתאם להוראות המפקח או מי מטעמו.
- 3.2.5 תתקיים פגישה בשטח בנוכחות המפקח או מי מטעמו לקביעת מיקום התקנה מדויק של אבות הטיפוס.



- 3.2.6 לא תתקבלנה מידות שגויות והעמדה לא נכונה של מתקנים.
- 3.2.7 יום ההתקנה יתואם מראש ע"י החברה הזוכה. על החברה הזוכה לבדוק מראש בטרם עבודת היצור את פרטי ההתקנה, פני השטח ומידות השרטוטים.
- 3.2.8 בתום ההתקנה תיערך ביקורת בהשתתפות המפקח ו/או מי מטעמו.
- 3.2.9 המשך עבודת היצור מותנת באישור המפקח לפרטי אב הטיפוס.
- 3.2.10 מובהר כי המזמינה רשאית לערוך שינויים באב הטיפוס אשר יוטמעו בעבודת הייצור הכוללת ולחברה לא תהיה כל טענה בשל כך, לרבות טענות באשר לתמורה המוצעת על ידה.
- 3.2.11 שינויים לעניין זה יכול שיתייחסו לגימורים, צורה, גוון, מיקום ואופן הצגת לוגו עירייה, הוספת כיתוב מטעמה וכו', הכול לפי שיקול דעתה הבלעדי של המזמינה.
- 3.3 ביצוע וייצור המתקנים לאחר אישור אב הטיפוס:**
- 3.3.1 יצור המתקנים יכלול את כל פרטי השלטים במלואם עפ"י הנחיות המפקח והתקנתם בשטח.
- 3.3.2 היצור יתבצע בהתאם לשרטוטים ולמפרט המאושר.
- 3.3.3 ההתקנה תבוצע בהתאם להוראות המפקח או מי מטעמו.
- 3.3.4 תתקיים פגישה בשטח בנוכחות המפקח או מי מטעמו לקביעת מיקום התקנה מדויק של המתקנים.
- 3.3.5 לא תתקבלנה מידות שגויות והעמדה לא נכונה של מתקנים.
- 3.3.6 ימי ההתקנה יתואמו מראש ע"י החברה הזוכה. על החברה הזוכה לבדוק מראש בטרם עבודת היצור את פרטי ההתקנה, פני השטח ומידות השרטוטים.
- 3.3.7 בתום ההתקנה תיערך ביקורת בהשתתפות המפקח ואדריכל העיר ו/או מי מטעמם לאישור הצבת המתקנים.
- 3.3.8 תיאום עבודות תשתית של ביצוע ההקמה:**
- 3.3.8.1 באחריות החברה הזוכה לדאוג לקבלת כל הרישיונות ו/או ההיתרים הדרושים, על פי הדין, על פי נוהל תיאום ביצוע עבודות תשתית ועל פי הנחיות המפקח, לביצוע ההקמה.
- 3.3.8.2 החברה הזוכה מתחייבת שלא לבצע כל עבודת חפירה, או תשתית, בכביש/מדרכה, במערכות תת קרקעיות, בצנרת ביוב, צנרת מים, עבודות חשמל תת קרקעיות ועל קרקעות, מערכות בקרה ומערכות תקשורת תת קרקעיות, ללא קבלת רישיון ו/או היתר מתאים ו/או אישור בכתב מהמפקח או מעיריית בת ים כל אישור נדרש אחר.
- 3.3.8.3 החברה הזוכה מתחייבת להציב, על חשבונה, בכל מקום בו תבוצענה עבודות על ידה, שילוט ותמרור, על פי הנחיות המפקח, משטרת ישראל, עיריית בת ים, או כל גורם אחר המוסמך על פי הדין ליתן הנחיות והוראות בנושא.



3.3.8.4 החברה הזוכה תבצע את ההקמה, רק על פי ובכפוף לאישור המפקח, לתנאי משטרת ישראל, לחוקי העזר העירוניים ולנוהלי העירייה ו/או המזמינה בנושא, ככל שישנם, וכפי שיהיו מעת לעת.

3.3.8.5 החברה הזוכה תעסיק בביצוע ההקמה מומחים לכל מקצוע, לרבות, אך לא רק, מהנדסי חשמל, קונסטרוקציה, ומהנדסים בכל תחום רלוונטי לביצוע ההקמה, מוסמכים כדין, בעלי רמה מקצועית טובה ובמספר הדרוש לשם ביצוע ההקמה והשלמתה במועד. החברה הזוכה תהיה רשאית להעסיק קבלני משנה לביצוע שלבים שונים במטלות, ובלבד שאלה יעמדו ברמה מקצועית כאמור לעיל.

3.3.8.6 מסירת ביצוע מטלה לקבלני משנה לא תגרע מאחריותה המלאה והבלעדית של החברה הזוכה על פי חוזה זה, ביחס לכל מטלה ומטלה ולא תשחרר אותה מאיזו מהתחייבויותיה על פי החוזה.

3.3.8.7 החברה הזוכה תמנה מטעמה, מנהל עבודה מוסמך אשר ימצא במקום ביצוע עבודות ההקמה במשך כל זמן ביצועה ויפקח מטעם החברה הזוכה, על עבודת העובדים וקבלני המשנה, אופן ביצועה והתקדמותה.

3.3.8.8 החברה הזוכה תישא באחריות זהה לזו המוטלת על קבלן ראשי בפקודת הבטיחות בעבודה, (נוסח חדש), התש"ל – 1970 ובתקנות הבטיחות בעבודה (עבודות בנייה), התשמ"ח – 1988, לגבי כל מטלה המבוצעת על ידה על פי הוראות חוזה זה.

3.3.8.9 החברה הזוכה מקבלת על עצמה את האחריות הכוללת לביצוע הוראות תקנות הבטיחות בעבודה (עבודות בניה), התשמ"ח - 1988, ביחס לכל מטלה ומצהירה כי תשלח הודעה על המינוי, כאמור בתקנה 2, לתקנות אלו למפקח העבודה האזורי שבאזורו מתבצעת המטלה.

3.3.8.10 החברה הזוכה מתחייבת, כי אם במהלך ביצוע הקמת המתקנים, ייגרם נזק כלשהו, יתוקן כל נזק כאמור על ידה ועל חשבונה לשביעות רצון המפקח.

3.3.8.11 החברה הזוכה מתחייבת כי בנוסף לכל הוראות חוזה זה והוראות הדין, תבוצע הקמת המתקנים בהתאם להוראות חוק החשמל תשי"ד - 1954 וכל התקנות והצווים אשר הוצאו מכוחו ו/או על פי כל חוק רלוונטי אחר ו/או תקנות ו/או צווים על פי הדין בישראל.

3.4 תחזוקת שבר - טיפול בתקלות

3.4.1 הגדרות:

"תקלה בטיחותית" - תקלה המהווה סכנה להולכי רגל / כלי רכב או לגורם אחר.
 "תקלה דחופה" - תקלה המהווה סכנה למתקן עצמו, או מהווה הפרעה למרחב הציבורי, או תקלה המשביתה את המתקן.

"תקלה רגילה" - תקלה שאינה בטיחותית או דחופה.

סיווג התקלות יעשה על ידי המפקח, כמו כן רשאי המפקח לנייד תקלה מרמת עדיפות אחת לאחרת על פי שיקול דעתו והמצב בשטח.



3.4.2 תקלה בטיחותית

- 3.4.2.1.1 תקלה בטיחותית תטופל מיד (עד שעה) עם קבלת הודעה מאת המפקח.
- 3.4.2.1.2 על פי העניין, יותר לחברה הזוכה טיפול מקיף בתקלה במועד מאוחר יותר (יום המחרת, או תחילת השבוע) ובלבד שננקטו כל האמצעים לנטרול הסכנה והסרת המפגע ובתאום המפקח.
- 3.4.2.1.3 המזמינה תהיה רשאית, על פי הצורך, לפעול לנטרול / תיקון התקלה על חשבון הספק.

3.4.3 תקלה דחופה:

- 3.4.3.1.1 תקלה דחופה תטופל תוך 4 שעות ממועד קבלת הודעה מאת המפקח.

3.4.4 תקלה רגילה

- 3.4.4.1.1 תקלה רגילה תטופל תוך 48 שעות ממועד קבלת הודעה מאת המפקח.

- 3.5 סעיף זה לחוזה זה הינו סעיף יסודי שהפרתו או הפרת איזה מתתי סעיפיו תהווה הפרה יסודית של חוזה זה.

4. הצהרות החברה הזוכה

- 4.1 החברה הזוכה מצהירה בזאת כי בדקה היטב את מסמכי המכרז, חוזה זה ונספחיו אשר כולם מהווים חלק בלתי נפרד ממנו וברורים לה היטב מהות ההתקשרות ויתר התחייבויותיה על פי חוזה זה.
- 4.2 החברה הזוכה מצהירה כי יש לה את מלוא הידע והכישורים לביצוע ייצור והקמת המתקנים.
- 4.3 החברה הזוכה מודעת כי הצהרותיה שלעיל הן ביסוד הסכמתה של המזמינה להתקשר עמה בחוזה זה, וכי באם יתברר כי הצהרה כאמור אינה נכונה ו/או שגויה ו/או במקרה של הפרה של איזו מבין הצהרות שלעיל, כי אז ייחשב הדבר כהפרה יסודית של הסכם זה.
- 4.4 הזוכה בעל מיומנות, הניסיון והידע הדרוש, ברשותו כוח אדם מיומן ומקצועי בהיקף מקביל, וכן ברשותו כל האמצעים והציוד הדרושים לבצע את כל התחייבויותיו על פי הסכם זה במלואן ובמועדיהן, במיומנות ובמומחיות. הקבלן מתחייב להודיע לחברה באופן מיידי על כל שינוי במצב דברים זה.
- 4.5 הזוכה ועובדיו העוסקים במתן השירותים הינם בעלי כל האישורים הנדרשים עפ"י כל דין, ובפרט אישורים להפעלת עסקו ומתן השירותים נשוא מכרז זה. הקבלן יספק את השירותים המפורטים בהסכם זה על נספחיו, הכול בהתאם לכל הדינים, ההיתרים, הרישיונות, ההוראות והנהלים הנוגעים לעניין, לרבות בנושאי בטיחות ובנושאי ביטוח. מוסכם בזאת, כי השגת כל הכיסויים הביטוחיים, ההיתרים, הרישיונות, וכיוצ"ב יהיו באחריות הקבלן ועל חשבונו בלבד.
- 4.6 ידוע ומובהר לזוכה כי אי קיום אישורים ו/או היתרים ו/או רישיונות תקפים בכל תקופת ההתקשרות ו/או אי הצגתם לרשות, תהווה הפרה יסודית של הסכם זה החברה לתפוי"ס תהא רשאית לבטל הסכם זה לאלתר ולכל סעד השמור לה על פי כל דין.



- 4.7 ככל שיידרשו היתרים או רישיונות נוספים, לפי דין, לשם ביצוע השירותים - הרי אלה ימצאו בידי ויהיו תקפים למשך כל תקופת ההתקשרות עפ"י ההסכם, והוא מתחייב להציגם בפני החברה לפי דרישה.
- 4.8 ידוע לזוכה שהתמורה שתשולם לו כוללת את התמורה המלאה והסופית עבור מתן השירותים לחברה, והקבלן לא יהיה זכאי לכל תמורה נוספת מעבר לתמורה בגין מתן השירותים, לרבות במקרה של התייקרות תשומות, שינויי חקיקה או הטלת מסים ו/או היטלים לאחר מועד תחילת ההתקשרות, וכל אלה יהיו על חשבונו וישולמו על ידו.
- 4.9 הזוכה יפעל להסרת כל תביעה ו/או דרישה שתופנה לחברה מצד ג' במקרה בו הוא יפר את התחייבויותיו ו/או מצגיו כמופיע בהסכם זה או במקרה בו הוא יפר הוראה חוקית כלשהי וכתוצאה מכך תופנה תביעה ו/או דרישה כלשהי לחברה.
- 4.10 הזוכה מתחייב שלא להסב או להעביר בדרך אחרת את זכייתו, כולה או חלקה, ו/או הסכם זה, כולו או חלקו, ו/או להעביר ו/או למסור לאחר כל זכות ו/או חובה הנובעת ממסמכי המכרז ומהסכם זה, אלא אם כן ניתנה לכך הסכמת החברה מראש ובכתב.
- 4.11 אין כל איסור, הגבלה או מניעה כלשהי, בין על פי דין, בין מכוח חוזה ובין מכוח התחייבות אחרת כלשהי שלו, לביצוע התחייבויותיו על פי הסכם זה, ואין בחתימתו על ההסכם או בביצוע התחייבויותיה על פיו משום הפרה של חוזה או התחייבות אחרת שלו.
- 4.12 התקבלו אצל הזוכה כל ההחלטות התאגידיות הנדרשות לצורך התקשרותו בהסכם זה, וכי החתומים מטעמו על ההסכם רשאים לחייב בחתימתם את הקבלן.
- 4.13 הזוכה מנהל ספרים בהתאם לחוק עסקאות גופים ציבוריים, התשל"ו-1976 והוא מתחייב להמציא לחברה העתק של האישור על ניהול ספרים עפ"י החוק הני"ל, או פטור מהחובה לנהל ספרים עפ"י החוק הני"ל, על פי לדרישה.
- 4.14 הוראות סעיף זה תחשבנה מעיקרי החוזה, והפרתן, כולן או חלקן, תחשב כהפרה יסודית של החוזה זה.

5. התחייבויות החברה הזוכה

- 5.1 החברה הזוכה מתחייבת בזאת למלא בקפדנות אחר כל דין וכן אחר כל הוראות של הרשויות המוסמכות בכל הנוגע לביצוע העבודות.
- 5.2 החברה הזוכה מתחייבת לבצע את כל העבודות בהתאם ללוח הזמנים שייקבע.
- 5.3 החברה הזוכה מתחייבת למלא אחר הוראות המזמינה, תוך שיתוף פעולה עם כל הגורמים הנוגעים בדבר, בכל הקשור להצבת והתקנת המתקנים, לרבות בקשר לטיבם ולאיכותם.
- 5.4 החברה הזוכה תבצע את כל עבודות הבינוי הדרושות להתקנת המתקנים, וכן תדאג על חשבונה לפנות את חומרי ההריסות, עודפי חומרים, עפר וכיו"ב, אל מחוץ לאתרי ההתקנה לאתרים מורשים ולהחזיר את הסביבה לקדמותה.



- 5.5 לספק על חשבונה, שמירה, גידור, ושאר אמצעי בטיחות באתר העבודות כנדרש על פי כל דין, נוהג או הוראה מחייבת של רשות מוסמכת בעניין זה.
- 5.6 לתאם באחריותה הבלעדית, ועל חשבונה, ביצוע העבודות עם הרשויות המוסמכות ולקבל את הנחיותיהן ואישורן.
- 5.7 העבודות יבוצעו על פי תקנים ישראליים ככל שקיימים, ובמקום שאינם קיימים על פי תקנים מקצועיים גבוהים, כפי שיאושרו על ידי המפקח.
- 5.8 לבצע את כל הנדרש בהסכם זה, תוך מילוי מדויק ומלא של התנאים והדרישות המצוינים במפרט ובכתב הכמויות, הכוללים את הדרישות המינימאליות בקשר לביצוע העבודות. על החברה הזוכה לבצע את העבודה בעזרת בעלי מקצוע מומחים ומיומנים לעבודות.
- 5.9 העבודות יבוצעו רק עם קבלת אישור המזמינה על פי נהליה, ואישור כל גורם נדרש נוסף, אשר יושג ע"י החברה הזוכה ועל חשבונה.
- 5.10 העבודה באתרי העבודה תבוצע תוך שמירה על כל כללי הבטיחות בעבודה לעובדים ולכלל הציבור.
- 5.11 לבצע את העבודות בשלמות, ללא חריגה מהאמור בהסכם זה, בהתאם ללוח הזמנים שאושר על ידי המפקח, לתוכניות העבודה ולסדר העבודה, או סדרי עדיפויות, כפי שייקבעו על ידי המפקח. לא יתקבלו טיעונים מטעם החברה הזוכה שטיב עבודתה פגום, או שמשך עבודתה יתארך בגלל מילוי דרישות המפרט והתוכניות ו/או המפקח ו/או בגלל תכנון לא מתאים ו/או לא מקצועי.
- 5.12 לעשות שימוש לשם ביצוע העבודה, בציוד המתאים, המיועד והדרוש לביצוע מושלם, יעיל ונכון של העבודות והעומד בדרישות כל תקני הבניה.
- 5.13 בכל אתר בו תפעל החברה הזוכה, תהיה החברה הזוכה אחראית על חשבונה להשלים ולהסדיר את הריצוף במקום בהתאם לאופי המרחב תוך שימוש בסוג הריצוף הזהה לריצוף הקיים.
- 5.14 למצוא מקום מתאים לאחסנת חומרים, כלים וציוד וזאת בתאום ובאישור המפקח, עלויות האחסון, השמירה וההובלות יהיו על חשבון החברה הזוכה.
- 5.15 עם סיום שלב ביצוע העבודות, תודיע החברה הזוכה על כך למפקח ותזמינו לבדוק את העבודות. נדרשה החברה הזוכה לבצע תיקונים ו/או שינויים ו/או תוספות בעבודות הבינוי וההתקנה, תבצעם על חשבונה מיד, על פי הוראות המפקח.
- 5.16 בוצעו העבודות על ידי החברה הזוכה לשביעות רצון המפקח יתן לחברה אישור על כך ומאותו מועד ואילך, יהיה המתקן רכוש המזמינה.
- 5.17 אין באישור המפקח ו/או בפסילת עבודות על ידי המפקח, כדי לשחרר את החברה הזוכה מאחריותה הבלעדית לביצוע העבודות ולטיב העבודות ו/או לטיב המתקנים ו/או החומרים ו/או כדי לשחררו מהתחייבות כלשהי מהתחייבותיו על פי הסכם זה ו/או כדי להטיל על המפקח ו/או המזמינה אחריות כלשהי.



5.18 החברה הזוכה תהא אחראית לתקינותם של המתקנים, וכן לטיב החומרים והחלקים שסופקו על ידה, במשך שישים (60) חודשים ממועד התקנת המתקנים.

6. חיבור לחשמל

6.1 ככל שיידרש חיבור חשמל באתר העבודות יהא על החברה הזוכה לדאוג למקור חשמל על חשבונה ובאחריותה.

6.2 התקנת המתקנים תכלול חיבור המתקן למקור הזנה חשמלי על פי הוראות והנחיות המזמינה בהתאם לנהליה, ובכפוף לחוק החשמל ולהנחיות מתוקפן. חיבור המתקנים לחשמל ייעשה ע"י חשמלאי מוסמך מטעם החברה הזוכה ועל חשבון החברה הזוכה ויהווה חלק מהשלמת התקנת המתקנים.

6.3 חיבור החשמל באורך של עד 10 מ' הראשונים יבוצע על חשבון החברה הזוכה. במידה ועבור המתקן יידרש ביצוע חיבור חשמל באורך העולה על 10 מ' ממקור החשמל הקרוב ביותר, רשאית המזמינה לדרוש מהחברה הזוכה חיבור זה בתשלום בסך 350 ₪ (לא כולל מע"מ) עבור כל 1 מ' (או חלק ממנו) נוסף.

7. תפקידו של המפקח

ההוראות הבאות יחולו הן בתקופת ביצוע העבודות והן לאחריהן:

7.1 המזמינה תמנה מפקח מטעמה, אשר יפקח על ביצוע העבודות על ידי החברה הזוכה, טיבן וטיב החומרים.

7.2 מבלי לגרוע מן האמור בלעיל, יהא המפקח רשאי ומוסמך להורות לחברה כל הוראה באשר לאופן ביצוע העבודות טיבן ומועדי הביצוע, לרבות באשר לאופן האספקה, ההפעלה, והתפעול של הציוד ובאשר לרמת המיומנות של עובדי החברה הזוכה והכל לפי שיקול דעתו הבלעדי של המפקח.

7.3 החברה הזוכה מקבלת על עצמו מראש את הוראותיו ואת החלטותיו של המפקח, כל עוד אינן מנוגדות לאמור בהסכם זה ו/או אינן בלתי סבירות.

7.4 המפקח רשאי לדרוש מהחברה הזוכה תיקון, שינוי והריסה של עבודות אשר לא בוצעו בהתאם לתוכנית או להוראותיו וכן הפסקת השימוש בכל מוצר, ציוד, חומר או כלי עבודה הנראים לו כבלתי מתאימים והחלפתם במתאימים, והחברה הזוכה תהיה חייבת לבצע על חשבונה את הוראות המפקח תוך התקופה שתקבע על ידי המפקח.

7.5 אין לראות באיזה מהכוחות, הסמכויות וההרשאות הנתונות למפקח על פי הסכם זה אלא אמצעי נוסף להבטיח כי החברה הזוכה תקיים את התחייבויותיה על פי הסכם זה ופיקוחו או אי פיקוחו של המפקח מכוח האמור לעיל, לא ישחרר את החברה הזוכה מאיזה מהתחייבויותיה כלפי המזמינה למילוי ההוראות של הסכם זה, לרבות בנוגע לטיב העבודות וטיב המתקנים שיסופקו על ידו ולא יטיל על המזמינה אחריות למעשה החברה הזוכה.

7.6 למען הסר ספק, לא תשולם כל תוספת עבור עבודות שיבוצעו על פי הוראות המפקח.



7.7 ידוע לחברה כי אי עמידה במועדים והעדר אספקה, וביצוע תיקונים שוטפים של העבודות הנדרשות, הינה בגדר הפרה יסודית של ההסכם.

8. תקופת החוזה

8.1 תקופת תוקפו של חוזה זה הינה למשך שנים עשר (12) חודשים קלנדריים החל מחתימת החוזה ועד ליום _____ (לעיל ולהלן: "**תקופת ההסכם**").

8.2 המזמינה תהא רשאית להאריך את תקופת ההסכם על פי שיקול דעתה הבלעדי, בעד ארבע תקופות נוספות (להלן: "**תקופות ההארכה**") בנות 12 חודשים כל אחת. החליטה המזמינה לממש את הרשות שניתנה לה להאריך את תקופת ההסכם, תודיע על כך לחברה שישים (60) יום מראש ובכתב, לרבות על משך תקופת ההארכה. בתקופת/תקופות ההארכה יחולו כל תנאי חוזה זה, בשינויים המחוייבים.

8.3 החברה הזוכה מצהירה בזאת במפורש, כי במסגרת התמורה שהוצעה על ידה במכרז, נלקחה על ידה בחשבון העובדה, כי תקופת חוזה זה הינה כמפורט בסעיף 5.1 לעיל, וכי תהיה מנועה מלטעון כל טענה שהיא, לרבות בגין הפסד/ רווח, אם לא תאריך המזמינה את תקופת תוקפו של חוזה זה, מכל סיבה שהיא ו/או אם ישונה היקף החוזה.

8.4 סעיף זה ייחשב כסעיף עיקרי והפרתו, כולו או חלקו, ע"י החברה הזוכה תהווה הפרה יסודית של חוזה זה.

8.5 על אף האמור בסעיף זה (8), המזמינה העירייה תהא רשאית על פי שקול דעתה הבלעדי והמוחלט, להודיע על סיום תקופת החוזה לפני תום תקופת ההתקשרות או תקופת הארכה, על ידי מתן הודעה בכתב לחברה 30 ימים מראש ללא צורך לנמק החלטה או ללא כל צורך במתן פיצוי כלשהו לחברה עקב הפסקת ההתקשרות.

9. התמורה

9.1 בתמורה להתקנה ואספקת המתקנים בהתאם להזמנות העבודה שיעברו לטיפול הזוכה ובכפוף לעמידה באופן מלא בכל התחייבויות הזוכה על פי הסכם זה, תשלם המזמינה לחברה את התמורה שנקבה החברה הזוכה בהצעת המחיר שהציעה למכרז (נספח מס' 4 למכרז).

9.2 לתמורה יתווסף מס ערך מוסף בשיעורו כדין בעת התשלום.

9.3 התמורה תשולם לחברה בתנאי תשלום שוטף+45 יום לאחר השלמת הקמת המתקן לשיעורת רצונה של המזמינה.

9.4 התמורה תהא צמודה למדד המחירים לצרכן. הצמדה כאמור תעשה אחת לשנה באופן הבא: במועד הארכת החוזה יעודכנו מחירי החוזה על פי המדד האחרון שפורסם לפני מועד הארכת החוזה.



9.5 מוסכם ומוצהר במפורש כי סכום התמורה שתשולם לקבלן הינו סופי ומוחלט וכולל בתוכו תשלום עבור כל התשומות, ההוצאות, הציוד, אגרות הרישוי, ביטוח, הובלה, מתן שירותי אחריות, שינויים בשערי מטבע וכן שכר העבודה של הקבלן (כולל רווח נאות) ושל עובדיו, וכן כל הוצאה אחרת הדרושה למתן השירותים, והקבלן לא יהיה רשאי לדרוש כל תשלום נוסף בגין ביצוע השירותים כאמור. כל מס או היטל או תשלום חובה מכל סוג החלים או אשר יחולו בעתיד על השירותים על פי הסכם זה יחולו על הקבלן וישולמו על ידו.

9.6 לקבלן לא יעמדו טענות עיכבון ו/או שיעבוד ו/או קיזוז מכל סוג שהוא, על כל רכוש, נכס או תשלום מכל סוג אשר עלול להימסר לרשותו על ידי החברה במסגרת מתן השירותים, והללו יוחזרו ללא תנאי לחברה מיד עם דרישתה הראשונה. החברה תהיה רשאית (אך לא חייבת) לקזז או לנכות מהסכומים המגיעים לקבלן כל סכום שיגיע לה לפי הסכם זה, וכן ותהיה רשאית לקזז או לנכות מהתשלומים שלה לקבלן סכומים שעל הקבלן לנכות לפי כל דין, כגון מסים היטלים ותשלומי חובה אחרים. שילמה החברה תשלומים כאמור בשם הקבלן, יהו אלו תשלומים כדין לקבלן.

9.7 פיצויים מוסכמים :

9.7.1 בגין אי עמידה בפרקי הזמן הנדרשים לאספקת והתקנת המתקנים - סכום של 1,000 ₪ ליום עבודה.

9.7.2 בגין אי מילוי הנחיות המפקח בהתאם לאמור בהסכם - סכום של 500 ₪ למתקן ליום עבודה.

9.7.3 אי ביצוע עבודת שירות הנדרשת בתקופת האחריות – סכום של 1,000 ₪ לכל יום לכל מתקן.

9.7.4 בגין אי מילוי מטלות תחזוקה – סכום של 500 ₪ לכל שעה לכל מתקן עבור תקלה בטיחותית, סכום של 1000 ₪ לכל יום לכל מתקן עבור תקלה שאינה בטיחותית.

9.8 סעיף זה יחשב כסעיף עיקרי והפרתו, כולו או חלקו, ע"י החברה הזוכה תהווה הפרה יסודית של חוזה זה.

10. אישורים ורשיונות

10.1 על החברה הזוכה לדאוג לכל הרישיונות וההיתרים הנדרשים בקשר עם מתן השירותים למזמינה. בעבודה שלביצועה יש צורך ברישום, רישיון או היתר עפ"י דין, חייב הקבלן להעסיק רק מי שרשום כבעל רישיון כאמור.

10.2 סעיף זה יחשב כסעיף עיקרי והפרתו, כולו או חלקו, ע"י החברה הזוכה תהווה הפרה יסודית של חוזה זה.

11. היעדר יחסי עובד - מעביד

11.1 החברה הזוכה מצהירה בזאת, כי בביצוע התחייבויותיו על פי חוזה זה היא פועלת כעצמאית.



11.2 החברה הזוכה מצהירה כי אין בחוזה זה או בתנאי מתנאי כדי ליצור בינה ו/או בין מי מטעמה, לבין העירייה ו/או המזמינה ו/או מי מטעמן, יחסי עובד ומעביד וכי כל העובדים שיועסקו על ידה ו/או מטעמה במסגרת התחייבויותיה על פי חוזה זה, יהיו ויחשבו כעובדים של החברה הזוכה בלבד.

11.3 החברה הזוכה מתחייבת כי תישא בכל התשלומים, ההוצאות והמסים, בקשר עם העסקתם של עובדיה ו/או מי מטעמה, לרבות שכר עבודה, מס הכנסה, ביטוח לאומי, מס בריאות וכל מס ו/או היטל ו/או מלווה ו/או כל תשלום סוציאלי אחר, ואין לראות בכל זכות הניתנת על פי חוזה זה למזמינה ו/או למפקח ו/או למזמינה, לרבות לפקח, להדריך או להורות לחברה ו/או לעובדים מטעמה ו/או למי מטעם החברה הזוכה, אלא כאמצעי להבטחת ביצוע הוראות חוזה זה במלואן בלבד, ולא תהיינה לחברה ו/או לעובדים מטעמה ו/או לכל מי מטעמה, כל זכויות של עובד המועסק על ידי המזמינה ו/או ההמזמינה והם לא יהיו זכאים לכל תשלומים, פיצויים, או הטבות, או זכויות של עובד כלפי מעבידו מטעם המזמינה ו/או ההמזמינה.

11.4 אם מכל סיבה שהיא, יקבע בית משפט ו/או בית דין, כי עובד, או עובדים של החברה הזוכה, או כל מי מטעמה הנם עובדים של המזמינה ו/או ההמזמינה, בין ביחד עם החברה הזוכה ובין בנפרד, כי אז מתחייבת החברה הזוכה לפצות ולשפות את המזמינה ו/או ההמזמינה, מייד לפי דרישתה הראשונה, בגין כל סכום, ללא יוצא מן הכלל, שהמזמינה ו/או ההמזמינה תידרש לשלם לכל אדם ו/או גוף בקשר עם כל קביעה וקביעה כזו, לרבות כל ההוצאות המשפטיות הקשורות לנ"ל, ולרבות שכ"ט עו"ד.

12. העברת זכויות

12.1 החברה הזוכה מתחייבת:

12.1.1 לא להעביר חוזה זה ו/או כל חלק ממנו ו/או כל זכות הנובעת ממנו ו/או כל חבות הנובעת ממנו לאחר, אלא אם הדבר אושר מראש ובכתב על ידי המזמינה, וזאת על פי שיקול דעתה הבלעדי של המזמינה.

12.2 יראו כהעברת זכויות אף את הפעולות או האירועים הבאים:

12.2.1 העברת מניות בחברה לידי צד ג' המקנות לאותו צד ג' החזקה של יותר מ-25% ממניות החברה הזוכה.

12.2.2 צרוף שותף לחברה בביצוע אספקת והקמת המתקנים, בין מכוח הסכם שותפות בכתב, ובין מכוח הסכם בעל פה.

12.3 זכויותיה של החברה הזוכה מכוח חוזה זה, כולן או מקצתן, אסורות בשעבוד מסוג כלשהו או מדרגה כלשהי.

12.4 המזמינה ו/או העירייה, רשאיות למשכן ו/או לשעבד ו/או להסב ו/או למכור ו/או להשכיר ו/או להחכיר ו/או להעביר את זכויותיהן, כולן או מקצתן, על פי חוזה זה ו/או במתקנים והכל באופן שתמצאנה לנכון, על פי שיקול דעתן הבלעדי והמוחלט ובלי שיהיו לחברה כל תביעות או טענות בקשר לכך ובלבד, שזכויות החברה הזוכה על פי חוזה זה לא תיפגענה.



13. שמירת דינים

- 13.1 החברה הזוכה מתחייבת לבצע את הקמת המתקנים תוך ציות לכל דין ובכלל זה חוקים, תקנות, הוראות, צווים וחוקי עזר שהוצאו או שיוצאו מטעם כל רשות מוסמכת.
- 13.2 החברה הזוכה מתחייבת להבטיח קיומם של כל תנאי הבטיחות והגהות לשם שמירה על שלומם של עובדיה ו/או של כל אדם אחר במהלך ביצוע הקמת המתקנים. החברה הזוכה תספק לעובדיה ו/או לשלוחיה ו/או לכל הפועלים מטעמה, על חשבונה והוצאותיה, כל ציוד מגן וציוד בטיחותי הדרוש בהתאם להוראות החוק ו/או אשר נהוג להשתמש בו לשם ביצוע ההקמה.
- 13.3 החברה הזוכה מצהירה בזה שהיא מכירה את חוק ארגון הפקוח על העבודה תשי"ג - 1954, פקודת הבטיחות בעבודה והתקנות והצווים שפורסמו על פיהם וכי היא מקבלת על עצמה לנהוג על פיהם ולקחת על עצמה את כל האחריות לכל תביעה שתוגש נגדה או נגד המזמינה או נגד העירייה עקב הפרתם.
- 13.4 סעיף זה הנו מעיקרי ההסכם והפרתו על ידי החברה הזוכה תהווה הפרה יסודית של ההסכם.

14. אחריות

- 14.1 מיום מתן צו התחלת עבודה ו/או התחלת ביצוע העבודות על ידי החברה הזוכה (המוקדם מבניהם) ועד מתן תעודת השלמה, תהיה החברה הזוכה אחראית לשמירת העבודות ואתר העבודות, לרבות לעבודות שבוצעו קודם לחתימת הסכם זה ו/או התחלת ביצוע העבודות על ידי החברה הזוכה. בכל מקרה של נזק לעבודות ו/או לאתר העבודות מסיבה כלשהי, יהא על החברה הזוכה לתקן את הנזק על חשבונה היא בהקדם האפשרי ולהביא לידי כך שעם השלמתן תהיינה העבודות במצב תקין וראוי לשימוש ולשביעות רצון המזמינה והמתאימות בכל פרטיהן להוראות החוזה.
- 14.2 החברה הזוכה תהיה אחראית בלעדית לנזקים שיגרמו לרבות כתוצאה מתכנון לקוי, עבודה לקויה וחומרים לקויים. החברה הזוכה פוטרת את המזמינה מאחריות לנזקים כאמור לעיל, ותשפה את המזמינה על כל תביעה שתוגש נגדה כתוצאה ו/או בקשר לאמור וכן תשא בהוצאות ההגנה המשפטית ובקשר לכך.
- 14.3 מבלי לפגוע בכל הוראה מהוראות חוזה זה, או מכל דין, מוסכם כי ביחסים שבין החברה הזוכה למזמינה תהא החברה הזוכה אחראית לכל פגיעה, הפסד ונזק שייגרם למזמינה ו/או לכל אדם אחר עקב מעשה או מחדל רשלניים ו/או עקב הפרה של ההסכם ו/או עקב הפרה של דין כלשהו שיבוצע ע"י החברה הזוכה, ו/או כל עובד מעובדיה או מי מטעמה.
- 14.4 מוסכם בזאת כי ביחסים שבין החברה הזוכה למזמינה תהא החברה הזוכה אחראית באחריות מלאה, בלעדית ומוחלטת בכל מקרה של פגיעה, פגיעה, נכות מוות, נזק או הפסד שיקרו או יגרמו לעובדיה ו/או למי מטעמה תוך כדי או עקב, ביצוע או מחדל מהתחייבויותיה של החברה הזוכה על פי חוזה זה.
- 14.5 החברה הזוכה תהיה האחראית הבלעדית, לתשלום כל קנס, מס ו/או תשלום אחר שיוטלו בגין ביצוע חריגה מהאמור בחוזה זה ו/או על פי הדין ותישא באחריות המלאה בגין כך.



- 14.6 אם המזמינה תידרש לשלם לצד כלשהו דמי נזק, פיצויים ו/או הוצאות כלשהן בגין העילות האמורות, לרבות הוצאות משפט ושכר טרחת עו"ד, מתחייבת בזאת החברה הזוכה לשפות את המזמינה בשלמות בעד כל סכום או תשלום שתידרש לשלמו.
- 14.7 מוסכם בזאת כי ביחסים שבין החברה הזוכה למזמינה תהא החברה הזוכה האחראית הבלעדית לכל נזק ופגיעה, לרכוש או אדם כלשהו, כולל מי מטעם המזמינה ולרבות צדדים שלישיים כתוצאה מהקמת המתקנים, ותפצה כל אדם ו/או גורם לרבות המזמינה בגין כל נזק כאמור.
- 14.8 מובהר ומוסכם בזאת, כי החברה הזוכה אחראית לכל תביעה שתוגש על ידי צד ג' כלשהו, גם אם צורפה לה המזמינה כנתבעת, והיא תשא באחריות המלאה והמוחלטת לכל החלטה ו/או פסק דין ו/או הוצאות שתיפסקנה, בקשר לכל תביעה, משפטית או אחרת.
- 14.9 סעיף זה ייחשב כסעיף עיקרי והפרתו, כולו או חלקו, ע"י החברה הזוכה תהווה הפרה יסודית של חוזה זה.
- 15. נזיקין לעובדים**
- 15.1 הזוכה מתחייב לשלם כל דמי נזק או פיצוי המגיעים על פי דין לעובד או לכל אדם אחר הנמצא בשירותו של הקבלן כתוצאה מתאונה או נזק כלשהם תוך כדי ביצוע העבודות.
- 16. ביטוח**
- 16.1 להבטחת מילוי כל התחייבויותיה על פי חוזה זה במלואן ובמועדן, עם קבלת ההודעה על הזכייה במכרז על הזוכה להמציא נספח ביטוח מאושר ע"י חברת ביטוח בנוסח נספח ב'.
- 17. ערבות בנקאית**
- 17.1 להבטחת מילוי כל התחייבויותיה על פי חוזה זה במלואן ובמועדן, עם קבלת ההודעה על הזכייה במכרז יחליף הזוכה את הערבות הבנקאית המקורית שהומצאה על ידו בקשר להשתתפותו במכרז, תוך מספר הימים הנקוב במכתב הזכייה, בערבות בנקאית מקורית אוטונומית שניתנה על ידי בנק מוכר וידוע בישראל, לפקודת החברה, בסך של 50,00 ש"ח (חמישים אלף שקלים חדשים) בנוסח המצורף כנספח א' לחוזה זה (להלן ולעיל: "ערבות הביצוע").
- 17.2 הערבות תהיה בתוקף עד תום תשעים (90) יום ממועד סיום החוזה. תודיע המזמינה על הארכת תקופת החוזה תמציא החברה הזוכה למזמינה ערבות חדשה או הארכת הערבות עד לתום 90 יום ממועד סיום תקופת ההארכה, וזאת תוך שלושים (30) יום לאחר קבלת ההודעה על הארכת תקופת החוזה.
- 17.3 אם לא תוחלף הערבות כאמור או לא יוארך תוקפה במועד, תהא זכאית החברה לחלט את הערבות וזאת מבלי לגרוע מכל סעד אחר לו תהא זכאית החברה על פי הסכם זה ו/או על פי כל דין.
- 17.4 על אף האמור בסעיף 17.2 לעיל, במקרה בו קיימים לחברה ולחברה הזוכה סוגיות פתוחות, לרבות אך לא רק, הליך המתקיים בבית המשפט, תישאר הערבות הבנקאית בידיה של החברה, ואף תוארך במידת הצורך, עד לתום 30 ימים לאחר הסדרת הסוגיה.



17.5 החברה תהא רשאית לממש את הערבות, כולה או חלקה, ללא התראה מוקדמת בכל עת בה יפר הזוכה תנאי מתנאי ההסכם, וכן תהיה רשאית לעכב בידיה, או לזקוף, לפי שיקול דעתה, כל סכום מדמי הערבות, כנגד כל חוב של הזוכה כלפיה, אף אם לא הגיע מועד פירעונו. מובהר כי הערבות תהווה כפיצוי מוסכם עבור נזקים שייגרמו לחברה ללא צורך בהוכחת גובהם.

17.6 מימשה החברה את הערבות, כולה או מקצתה, מתחייב הזוכה להמציא לחברה, מיידית, ערבות בנקאית חדשה ומעודכנת לגובה סכום הערבות האחרון. דינה של הערבות הבנקאית המחודשת על פי סעיף זה כדין הערבות האמורה ברישא של סעיף זה, לכל דבר ועניין.

17.7 בוטל ההסכם, או הסתיים תוקפו מכל סיבה שהיא, והזוכה לא נותר חייב לחברה כל סכום שהוא, תחזיר החברה את הערבות.

17.8 אין בגובה הערבות כדי לשמש הגבלה או תקרה להתחייבויותיו של הזוכה במקרה של מימושה או בכל מקרה שהוא.

17.9 הפרת סעיף זה על ידי הקבלן תהווה הפרה יסודית של ההסכם.

18. בטיחות

18.1 הזוכה מתחייב לבצע את העבודות תוך שמירה קפדנית על כללי הבטיחות בעבודה, לשם כך מתחייב הזוכה לנקוט בכל אמצעי הזהירות הדרושים לביצוע העבודות וכן להימנע מכל מעשה או מחדל

18.2 ו/או למועסקיו ו/או קבלני משנה שלו, בדבר ביצוע העבודות תוך שמירת כללי הבטיחות וידאג לביצוע הוראות אלה.

18.3 הזוכה מתחייב לפצות ו/או לשפות את הרשות בגין כל נזק ו/או כל חיוב כספי ו/או כל תשלום ו/או הוצאה שיחולו על החברה לתפוי"ס ו/או שהחברה לתפוי"ס תהיה חייבת לשאת בהם אף שטרם נשאה בהם בפועל, מחמת כל מעשה ו/או מחדל הקשורים בקבלן ו/או במורשיו ו/או בעובדיו ו/או באופן ביצוע העבודות.

18.4 כל סכום שיגיע כאמור לעיל, החברה לתפוי"ס מאת הזוכה ישא ריבית והפרשי הצמדה על פי החוק, מעת דרישתו על ידי הרשות מהקבלן ועד תאריך התשלום בפועל.

18.5 תשלום הפיצויים המוסכמים כאמור לעיל, או ניכויים או קיזוזים מסכומים המגיעים לקבלן אינו פוטר את הקבלן מהתחייבותו להשלים את השירותים ומכל התחייבות אחרת לפי ההסכם ו/או לפי כל דין.

19. הפסקת עבודה על ידי המזמינה

19.1 החברה הזוכה תפסיק את עבודתה, כולה או מקצתה, לזמן מסוים או לצמיתות, לפי הוראה בכתב של המזמינה, ולא תחדשה אלא אם ניתנה לה הודעה בכתב על כך. הפסקת העבודה נתונה לשיקול דעתה הבלעדי של המזמינה.

19.2 הופסק ביצוע העבודה על ידי המזמינה, תנקוט החברה הזוכה באמצעים להבטחת העבודה ולהגנתה על פי הצורך.



19.3 לחברה לא תהיינה כל טענות ו/או תביעות בקשר עם הפסקת העבודה, זמנית או לצמיתות, והחברה הזוכה מסכימה כי הפסקת העבודה תהא בשיקול דעתה הבלעדי של המזמינה.

20. הפרות וסעדים

20.1 על אף האמור בסעיף 8 לעיל, החברה תהיה רשאית לסיים הסכם זה לאלתר במקרה של הפרה יסודית של ההסכם על ידי הקבלן, ובלבד שניתנה לקבלן התראה בכתב על ההפרה והוא לא תיקנה בתוך 3 ימים ממועד קבלתה.

20.2 הפר הקבלן את ההסכם בהפרה שאינה יסודית, ולא תיקנה תוך 7 יום ממועד קבלת הודעה על כך מהחברה, תחשב הפרה כאמור להפרה יסודית.

20.3 הפרה יסודית של ההסכם תהיה כל אחת מאלה:

20.3.1 איחור באופן עקבי במתן השירותים ו/או אי-ביצוע את השירותים לשביעות רצונה של החברה או מי מטעמה;

20.3.2 אספקת שירותים בטיב באיכות שאינה תואמת את דרישות החברה, כפי שהועלו במכרז זה וכפי שיוגדר על ידי נציג החברה;

20.3.3 במקרה בו (א) הוגשה נגד הקבלן בקשה למתן צו פירוק או צו כינוס נכסים, או שמונה כונס נכסים זמני או קבוע לרכוש, (ב) מונה מפרק או מפרק זמני לקבלן או שהתקבלה החלטה על פירוק, או (ג) אם הקבלן הגיש הצעה להגיע להסדר עם נושיו או אם ניתן לגביו צו להקפאת הליכים;

20.3.4 במקרה שהוטל עיקול על רכוש הקבלן או אם בוצעה פעולה כלשהי מטעם משרד ההוצאה לפועל לגבי רכוש הקבלן, והעיקול או הפעולה האמורה לא הוסרו בתוך 30 ימים; במקרה שהקבלן הפסיק את מתן השירותים או הסתלק מביצוע הסכם זה;

20.3.5 במקרה שיתברר שהצהרה כלשהי של הקבלן בקשר עם חתימת הסכם זה ו/או המכרז אינה נכונה או שהקבלן לא גילה עובדה מהותית אשר היה בה כדי להשפיע על החלטת החברה להתקשר עמו מלכתחילה;

20.4 בחרה החברה לבצע את השירותים בעצמה במהלך תקופת ההסכם לאור התרחשות אחד או יותר מהמקרים המפורטים לעיל, תערוך החברה בין הצדדים דין-וחשבון, במסגרתו יובאו בחשבון, בין היתר, ההוצאות והתשלומים שהוציאה החברה לשם מתן השירותים על ידה, וכן ההפסדים והנזקים שנגרמו לה בשל הצורך לבצע את השירותים בעצמה. מבלי לגרוע מכל סעד העומד לזכותה, תהא החברה רשאית לקזז סכומים אלה או חלקם ישירות מחשבון הקבלן.

20.5 למען הסר ספק, מובהר בזאת כי אין חובה על החברה לבצע את השירותים בעצמה, או בכל דרך אחרת, בכל מקרה של פעולה לפי סעיף 20.4 לעיל, והיא תהיה זכאית לדרוש מהקבלן לקיים את החוזה ו/או לתקן את ההפרה.



- 20.6 אין בהוראת סעיף זה כדי לגרוע מכל זכות וסעד אחרים העומדים לרשות החברה על פי דין ו/או הסכם זה במקרה של הפרת התחייבות כלשהי של הקבלן.
- 20.7 מבלי לגרוע מכל סעד העומד לזכות החברה, מוסכם כי הקבלן ישלם לחברה פיצויים מוסכמים מראש ללא הוכחת נזק בשל הפרות המפורטות להלן:
- 20.7.1 לקבל מן החברה הזוכה פיצוי מוסכם בגובה של 500 ₪ לכל יום איחור בביצוע הקמת המתקנים.
- 20.7.2 במקרה שבו הפרה החברה הזוכה את התחייבותה לפי סעיף 15, לדאוג באופן מיידי כי לא תשקף כל סכנה לפגיעה בציבור ו/או הרכוש עקב תקלה חמורה, תהא רשאית המזמינה לדאוג בעצמה ו/או באמצעות גורם אחר כי לא תשקף כל סכנה כאמור, ולחייב את החברה הזוכה בכל עלות שתיגרם עקב כך למזמינה.
- 20.7.3 מבלי לגרוע מכל הוראה מהוראות הסכם זה, מוסכם ומותנה כי המזמינה תהיה רשאית לעשות שימוש בערבויות הניתנות על ידי החברה הזוכה לשם כיסוי העלויות כאמור בסעיף זה.
- 20.8 הפרה המזמינה את הסכם זה בהפרות שאינן יסודיות יותר מ-3 פעמים, תהא רשאית המזמינה לבטל את ההתקשרות עמה וזאת מבלי לפגוע בכל סעד המוקנה לה בהתאם לסכם זה או על פי כל דין.

21. הוראות כלליות

- 21.1 ויתור על סעדים
- 21.1.1 החברה הזוכה מצהירה ומתחייבת בזה, כי לעניין כל טענה, תביעה או דרישה, מכל סוג שהוא, שתהיינה לה לפי חוזה זה או מכוחו או בקשר אליו, במישרין או בעקיפין, לא תהא לה אלא הזכות לפיצויים והיא מוותרת מראש על כל זכות לסעד זמני כלשהו וכן על כל זכות לצוי מניעה כלשהם, בין זמניים ובין קבועים, וכי בשום מקרה לא תהא רשאית למנוע מהמזמינה לסיים הסכם זה ו/או לתבוע את אכיפתו בפועל, להבדיל מן הזכות לתבוע פיצוי.
- 21.1.2 כן מוותרת החברה הזוכה במפורש על כל זכות עיכבון או קיזוז, וכן על כל זכות לעשיית דין עצמי לגבי כל טענה או זכות שיהיו לה, בהקשר לחוזה זה, וזכותה תוגבל לתביעת פיצויים בבית משפט, ואכיפת פסק דין של פיצויים כאמור, אם יינתן.
- 21.1.3 להסרת ספק מובהר כי אין בהוראות סעיף זה כדי לפגוע בכל זכות דומה או אחרת המוקנית למזמינה על פי הדין או על פי הסכם זה.



שיפוי 21.2

החברה הזוכה מתחייבת לשפות ו/או לפצות, באופן מלא ומיד עם קבלת דרישה בכתב, את המזמינה ו/או את העירייה ו/או את עובדיהן ו/או שלוחיהן, בגין כל נזק וכנגד כל תביעה או דרישה, מכל עילה שהיא שתוגש, אם ומיד כאשר תוגש, על ידי כל אדם, בלי יוצא מן הכלל, נגדן ו/או נגד כל מי מעובדיהן, שלוחיהן ושולחיהן, בגין כל מעשה ו/או מחדל לו אחראית החברה הזוכה על פי חוזה זה ו/או על פי הדין, לרבות שכ"ט עו"ד וההוצאות המשפטיות שייגרמו למזמינה ו/או לעירייה במלואם ו/או בכל סכום אשר ייפסק בפסק דין לחובתן בקשר לנזקים, אשר החברה הזוכה אחראית להם על פי חוזה זה ו/או על פי הדין ובתנאי, שהמזמינה תודיע לחברה, מיד עם קבלת הודעה ו/או דרישה ו/או תביעה כאמור, ותיתן לחברה הזדמנות להתגונן כנגד הודעה ו/או דרישה ו/או תביעה כאמור.

ויתור או שינוי 21.3

21.3.1 הסכמה של צד לסטות מתנאי החוזה במקרה מסוים לא תהווה תקדים ולא ילמדו ממנה גזירה שווה למקרה אחר. לא השתמש מי מהצדדים בזכויות שניתנו לו על פי החוזה במקרה מסוים, אין לראות בכך ויתור על אותן זכויות במקרה אחר ואין ללמוד מהתנהגות זו ויתור כלשהו על זכויות וחובות לפי חוזה זה.

21.3.2 שום ויתור, או הימנעות מפעולה במועדה, או ארכה שתינתן, לא יחשבו כויתור של צד על זכות מזכויותיו והוא יהיה רשאי להשתמש בזכויותיו, כולן או מקצתן בכל עת שימצא לנכון.

עוסק מורשה 21.4

21.4.1 החברה הזוכה מתחייבת, כי במשך כל תקופת ההסכם, לרבות תקופות הארכה אם יהיו, תהא רשומה כעוסק מורשה לעניין חוק מס ערך מוסף וכן תנהל ספרי חשבונות כדין.

21.4.2 סעיף זה הנו מעיקרי ההסכם והפרתו ע"י החברה הזוכה תחשב כהפרה יסודית.

תיקון לחוזה 21.5

כל תיקון או תוספת לחוזה זה לא יהא להם כל תוקף אלא אם כן ייערכו בכתב וייחתמו כדין על הצדדים.

סמכות שיפוט והדין החל 21.6

21.6.1 הצדדים מסכימים כי הדין הישראלי יחול על חוזה זה, ללא כללי ברירת הדין שלו.

21.6.2 הסמכות המקומית לדון בכל עניין הנוגע לחוזה זה או הנובע ממנו, ככל שהיא מוקנית מבחינה עניינית לבית משפט השלום, תהא לבית משפט השלום בתל אביב-יפו, וככל שהיא מוקנית מבחינה עניינית לבית משפט מחוזי, או לבית דין לעבודה, היא תהא מוקנית לבתי משפט אלה בעיר תל אביב-יפו, ולא תהיה סמכות מקומית לכל בית משפט אחר בעניין זה.



מיצוי התנאים המוסכמים

21.7

חוזה זה מכיל, מגלם, ממזג ומבטא את כל התנאים המוסכמים בין הצדדים. כל הבטחות, ערובות, הסכמים בכתב או בעל-פה, התחייבויות או מצגים בדבר נשוא חוזה זה שניתנו או נעשו על-ידי הצדדים לפני כריתת חוזה זה ואשר לא באו לידי ביטוי מפורש בו, אין בהם כדי להוסיף על החיובים והזכויות הקבועים בחוזה זה או הנובעים הימנו, לגרוע מהם או לשנותם, והצדדים לא יהיו קשורים בהם החל מתאריך חוזה זה.

הודעות

.22

- 22.1 כל הודעה שנמסרה ביד על ידי צד למשנהו - לנמען המצוין להלן - תחשב כמתקבלת בעת מסירתה.
- 22.2 כל הודעה על ידי צד למשנהו שתשלח בפקס המצוין להלן ותוך ציון הנמען המצוין להלן - תחשב כמתקבלת על ידי הצד השני בעת השלחה, אם ההודעה נשלחה ביום עסקים ובשעות העסקים המקובלות ואם לא - תיחשב כמתקבלת ביום העסקים העוקב, והכל בתנאי שברשות השולח אישור בכתב על קבלתה, שבמקביל תשלח ההודעה בדואר רשום כאמור להלן.
- 22.3 כל הודעה שתשלח על ידי צד למשנהו בדואר רשום, על פי הכתובת המצוינת להלן ותוך ציון הנמען המצוין להלן - תחשב כאילו התקבלה על ידי הצד השני תוך 72 שעות ממועד השלחה.

כתובות הצדדים

.23

המזמינה - הנמען: החברה לתרבות פנאי וספורט בת ים בע"מ, רח' רהב 7, בת ים.

החברה הזוכה - הנמען: _____

ולראיה באו הצדדים על החתום

[החברה הזוכה]

החברה לתרבות פנאי וספורט בת ים בע"מ

אישור

אני הח"מ, עו"ד _____ המשמש כיועץ המשפטי של החברה הזוכה מאשר בזאת כי _____ ת.ז. _____ ו- _____ ת.ז. _____ אשר חתמו על חוזה זה בפני, בשם החברה הזוכה הינם מוסמכים לחתום מטעמה וכי נתקבלה החלטה כדין על ידי החברה הזוכה בהתאם למסמכי ההתאגדות שלה להתקשר בחוזה זה ולהסמיך את הנ"ל לחתום על החוזה ונספחיו.

עו"ד ,



נספח א'

נוסח ערבות ביצוע

תאריך _____

לכבוד
החברה לתרבות פנאי וספורט בת ים בע"מ
רהב 7
בת ים
ג.א.נ.

כתב ערבות מס' _____

1. הננו ערבים בזאת כלפיכם באופן בלתי חוזר, לסילוק כל סכום עד לסך של 50,000 ש"ח (חמישים אלף שקלים חדשים) כולל מע"מ (להלן: **"סכום הערבות"**), המגיע או עשוי להגיע לכם מאת _____ (להלן: **"החברה הזוכה"**) בקשר עם **מכרז פומבי מס' 10/22 לאספקה והתקנה של מתקני פרסום מוארים בעיר בת ים** מיום _____, עם החברה לתרבות פנאי וספורט בע"מ.
2. אנו נשלם לכם, תוך 7 ימים ממועד קבלת דרישתכם, את סכום הערבות בצירוף הפרשי הצמדה למדד כמפורט בסעיף 3 להלן וזאת, מבלי שיהיה עליכם לבסס את דרישתכם או לדרוש תחילה את סילוק הסכום האמור מאת החברה הזוכה, בתנאי שהסכום הכולל שנשלם על פי ערבותנו זו, לא יעלה על סכום הערבות בצירוף הפרשי ההצמדה למדד הנקובים בסעיף 3 להלן.
3. בערבות זו:
 - "מדד המחירים לצרכן" - משמעו מדד המחירים לצרכן, המתפרסם בכל חודש, על ידי הלשכה המרכזית לסטטיסטיקה ו/או כל גוף אחר שיבוא במקומה, או כל מדד אחר שיתפרסם במקומו.
 - "מדד הבסיס" - מדד המחירים לצרכן אשר פורסם ביום _____ בגין חודש _____ שנת _____.
 - "המדד החדש" - מדד המחירים לצרכן אשר יתפרסם לאחרונה לפני מועד תשלום סכום הערבות.
 - "הפרשי הצמדה למדד" - אם יתברר, לפני מועד תשלום סכום הערבות, כי המדד החדש שונה ממדד הבסיס, ישולם סכום הערבות כשהוא מוגדל או מוקטן בהתאם לעליית או ירידת המדד החדש לעומת מדד הבסיס.
4. ערבות זו תישאר בתוקפה מתאריך כתב ערבות זה עד לתאריך _____ ועד בכלל.
5. כל דרישה לתשלום מכוח ערבות זו, צריכה להימסר בכתב לסניפנו על פי הכתובת הרשומה בשעה _____, וצריכה להגיע לסניף זה עד יום _____.
6. התחייבותנו על פי כתב זה אינה ניתנת להעברה או להסבה.

בכבוד רב,

בנק: _____
סניף: _____



נספח ב'

אישור קיום ביטוחי החברה הזוכה

(מצ"ב בנפרד)



נספח ג'

מתקני פרסום מוארים – מפרט טכניים

(כאן יוכנס מפרט מתקני נונסטופ / מפרט מכוון תנועה / מתקן מפה של
ההצעה הזוכה שאושרו ע"י המזמינה)



נספח ד'

מיקומים למתקני שילוט – פעימה 1

1. נונסטופים - רשימת המיקומים

- בן גוריון – 16 + 4 מיקומים חדשים
 הקוממיות – 18 (מיקום אחד להעתקה) + 6 מיקומים חדשים
 ניסנבאום-11
 החרשת – 4
 הנביאים-6
 יצחק שדה 3
 בלפור – 6
 העצמאות – 2 + 2 מיקומים חדשים
 נורדאו – 2 + 2 מיקומים חדשים
 כצנלסון – 5
 הרב לוי – 1
 יוספטל – 13 (מיקום אחד להעתקה) + 6 מיקומים חדשים
 הרצל – 6
 רוטשילד – 3 (מיקום אחד להעתקה)
 קק"ל – 1
 מבצע סיני – 2
 אלי כהן – 3
 כט בנובמבר – 2
 אנה פרנק – 3
 אורט ישראל – 2
 אהוד קינמון – 3
 ז'בוטינסקי – 1
 גנרל קניג – 1
 ירושלים – 3 מיקומים חדשים
 דב הוז – 2 מיקומים חדשים
 נעמי שמר – 1 מיקום חדש



סה"כ = 140 מתקנים

מיפוי המיקומים

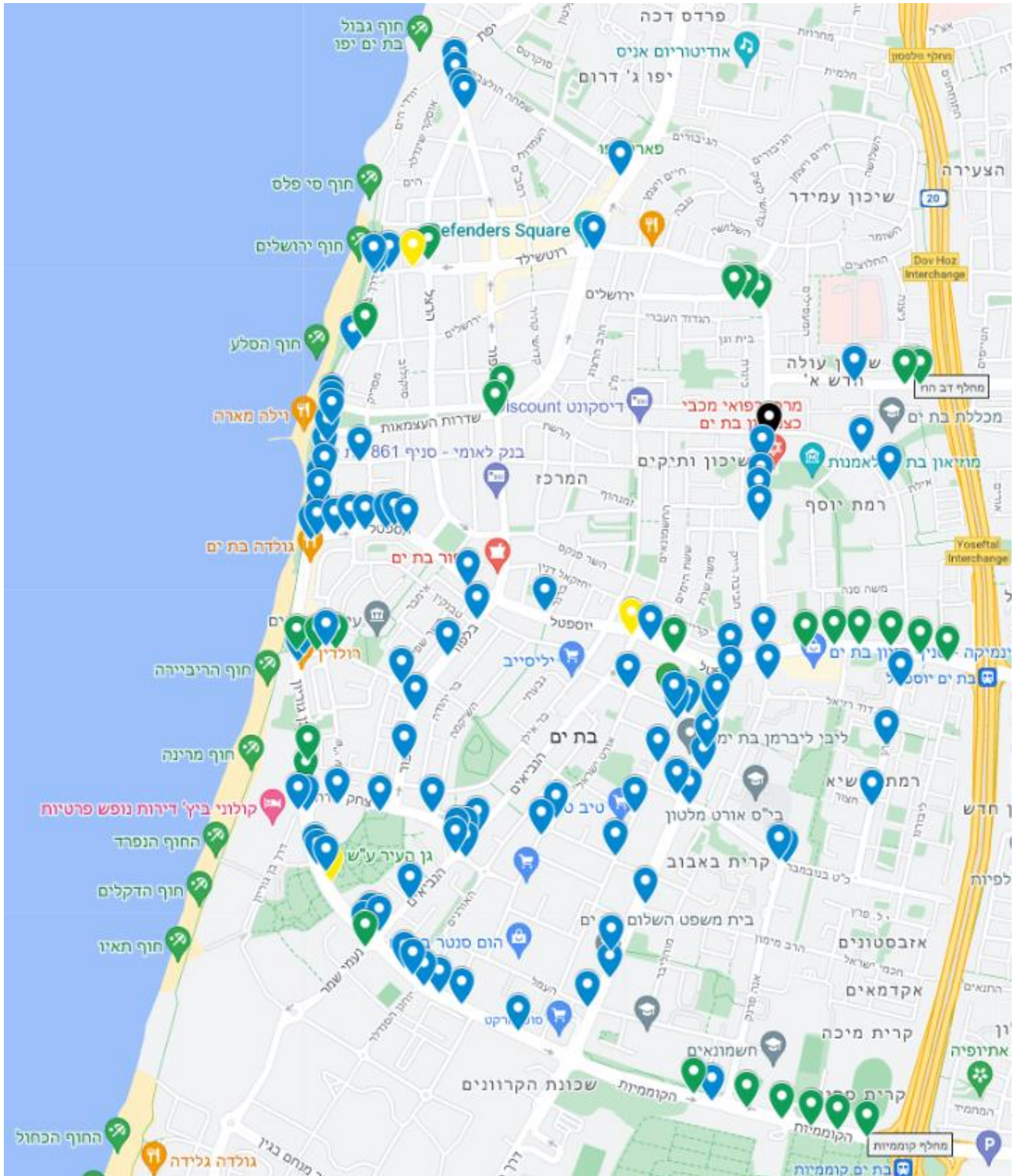

מיקום קיים

מיקום קיים להעתקה

מיקום חדש